





# WYPOSAŻENIE WARSZTATOWE

**WÓZKI  
NARZĘDZIOWE**  
>016



**AKCESORIA  
DO WÓZKÓW  
NARZĘDZIOWYCH**  
>025



**STOŁY  
WARSZTATOWE**  
>026



**AKCESORIA  
DO STOŁÓW  
WARSZTATOWYCH**  
>034



**SKŁADANY STÓŁ  
WARSZTATOWY**  
>034



**UŻYTECZNE DODATKI  
DO WÓZKÓW NARZĘD-  
ZIOWYCH I STOŁÓW  
WARSZTATOWYCH**  
>035



**SZAFKI  
NARZĘDZIOWE**  
>036



**UCHWYTY I HAKI DO  
ZAWIESZANIA NARZĘDZI**  
>037



**WORKMO**  
>042



# MEBLE WARSZTATOWE GEDORE

Inteligentna konstrukcja - niezawodna przy ekstremalnych obciążeniach



## Najlepsza jakość dla najbardziej wymagających potrzeb

- › Zastosowanie najnowocześniejszych maszyn i procesy produkcji, które są bezpieczne dla środowiska
- › Podstawą jest specjalnie dobrana i poddawana ścisłej kontroli blacha stalowa
- › Doświadczeni i godni zaufania specjaliści gwarantują dokładną obróbkę
- › Surowa kontrola jakości po każdym etapie produkcyjnym gwarantuje stały wysoki poziom
- › Najlepsza jakość przemysłowa do ekstremalnych trwałych obciążeń i największej wytrzymałości
- › Profesjonalny serwis aż do projektowania narzędzi specjalnych zgodnie z potrzebami klienta
- › Występujące siły pionowe i poziome zostały dokładnie obliczone
- › Odpowiednio dopasowane zastosowanie materiału optymalizuje ciężar własny
- › Mocna i stabilna konstrukcja z blachy stalowej o grubości blachy 0,88 cm, elementów nośnych 1,00 mm i wysokowydajnego podwozia 2,00 mm
- › Precyzyjne zgrzewanie punktowe gwarantuje pewne i stałe mocowanie części składowych
- › Wózki narzędziowe przekonują specjalnym zawieszeniem GEDORE, jak i wysokoobciążalnymi kołami GEDORE
- › Trwałe i bardzo wytrzymałe w wypadku największych obciążeń

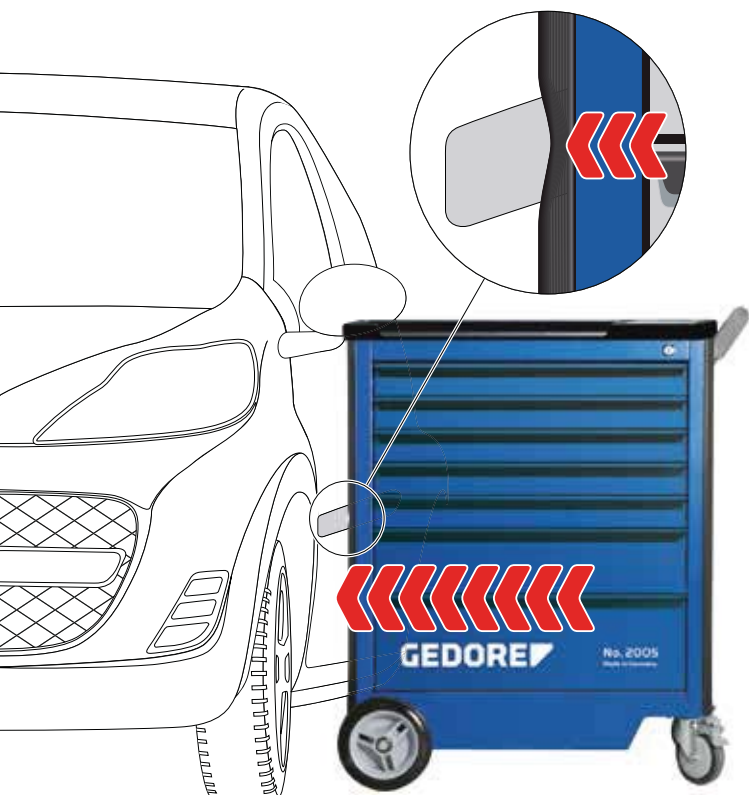

## Perfekcyjny kształt i funkcjonowanie

- > Mobilne czy stacjonarne: niezbędni "pomocnicy" w ciężkim klimacie warsztatowym.
- > Ekstremalnie wytrzymałe i odporne na wstrząsy i korozję, łatwe w utrzymaniu
- > Trwałe i bardzo wytrzymałe w wypadku największych obciążeń
- > Liczne wersje modeli w zależności od rodzaju zastosowania i indywidualnych potrzeb
- > W ofercie wielostronne, opcjonalne akcesoria do elastycznego poszerzania wszystkich podstawowych modeli
- > Kolory specjalne (RAL) i wyposażenie na zapytanie

## GEDORE INDIVIDUAL PRECYZYJNE - DOPASOWANE

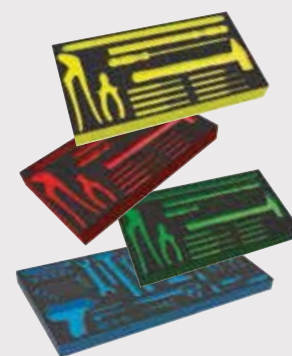
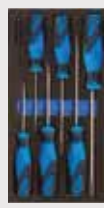

### Porządknie, przejrzystość i pod ręką

- > Gotowe do zastosowania tuż po dostawie: rozpakować, przykręcić uchwyt do przemieszczania - gotowe
- > Mobilni czy stacjonarni "porządkowi": każde narzędzie znajduje swoje miejsce
- > Modułowe systemy do utrzymania porządku ułatwiają ponadto prace powszednie (kontrola wizualna brakujących narzędzi)
- > Kompaktowe zestawy narzędziowe ułatwiają wybór
- > Wyposażenie specjalne lub zestawienia narzędzi jako systemy modułowe i/lub wózki/stoły w kolorystyce/wzornictwie firmowym



Projektujecie Wasz porządek zgodnie z Waszym korporacyjnym design i systemem działania, w sposób prosty i perfekcyjny - porozmawiajcie z nami!

# WÓZEK GEDORE



## Nośność

- > Obciążalność szuflad wynosi 40 kg
- > W modelach 2004\*, 2005, 1502, 1504\*, 1504 XL, 1506 XL dolna szuflada przewidziana jest jako szuflada o bardzo dużej obciążalności, nośność 60 kg
- > \* za wyjątkiem 2004 1000, 1504 1000

## Szuflady z łożyskami kulkowymi

- > Prowadnice na łożyskach kulkowych zapewniają bezpieczne i lekkie wysuwanie szuflad przy ich maksymalnym obciążeniu



## Indywidualna blokada szuflad

- > Obok centralnego zamknięcia, każda szuflada posiada indywidualną blokadę, uniemożliwiającą przypadkowe jej otwarcie w czasie transportu
- > Odblokowanie uchylną listwą, naciskaną pod uchwytem szuflady
- > Blokada zatrzaskuje się automatycznie przy zamknięciu szuflady
- > Dodatkowo oznaczenie "E" - szuflady będą wyposażone w indywidualną blokadę



## Totalne unieruchomienie

- > Centralny zamek do wszystkich szuflad i drzwi
- > Łatwa i bezpieczna obsługa



## Szuflady z łożyskami kulkowymi

- > Otworowane powierzchnie do zawieszania uchwytów i rynienek na często używane narzędzia
- > Uchwyty i rynienki GEDORE są łatwe do zawieszania

## Koło lekko bieżne

- > Precyzyjne łożysko kulkowe

## Ochrona stóp

- > Zaokrąglone kandy części dolnej, zabezpieczają stopy przed okaleczeniem przy nieuważnym przemieszczaniu wózka lub stołu warsztatowego na kółkach

## Malowanie proszkowe

- > Takie malowanie zapewnia najlepszą ochronę antykorozyjną przy równoczesnej skrajnie dużej wytrzymałości na zarysowania
- > Kolory specjalne na zapytanie

## Koło wysoko obciążalne

- > Wysoka obciążalność
- > Obręcz ze specjalnej gumy pełnej
- > Osadzone na rolkach
- > Odporna na ścieranie

## Ostona ramy

- > Pionowe odbojniki chronią przed uszkodzeniem nie tylko wózek narzędziowy
- > Chronione jest także pozostałe wyposażenie warsztatu i inne pojazdy

## Totalne unieruchomienie

- > Uniemożliwia niepożądane toczenie i kręcenie się kół
- > Zapewnia bezpieczny postój wózka narzędziowego lub stołu na kółkach



## Wózki narzędziowe

2005  
WÓZEK NARZĘDZIOWY**Korpus:**

- > Wymiary: wys. 985 x szer. 775 x głęb. 475 mm
- > Pokrywa z wysokoudarowego tworzywa z 3 pojemnikami na drobne elem., wgłębienia na 2 puszkę i otwory na 8 wkrętaków
- > Zwrotny i łatwy w sterowaniu dzięki uchwytowi do jazdy i kierowania
- > Ściany boczne z otworowaniem Euro 10 x 38 mm do zamocowania haków i narzędzi
- > Ochrona stóp i osłony naroży zabezpieczają użytkowników i otoczenie
- > Blacha stalowa, odporna na korozję i na zarysowania, lakierowana proszkowo, GEDORE niebieska

**Szuflady:**

- > Blokada centralna z zamkiem bębnowym
- > Szerokie szuflady (szer. 640 x głęb. 400 mm) w pełni wysuwane, wyjmowane
- > Blokada bezpieczeństwa dla każdej szuflady, obsługiwane jedną ręką
- > Prowadnice na łożyskach kulkowych
- > Indywidualne wyposażenie w przegrody wzdłużne i poprzeczne (dostarczane również pojedynczo)
- > Nośność na szufladę: 40 kg, dolna szuflada o dużej obciążalności: 60 kg
- > Blacha stalowa, odporna na korozję i na zarysowania, lakierowana proszkowo, GEDORE niebieska

**Wysoko wytrzymałe zawieszenie GEDORE:**

- > Nośność całkowita: 500 kg
- > 2 koła o wysokiej wydajności osadzone na rolkach GEDORE (krążki sztywne Ø 200 mm)
- > 2 lekkobieżne koła z łożyskami kulkowymi GEDORE (kółka zwrotne Ø 125 mm), oba z pełną blokadą
- > Konstrukcja osi GEDORE gwarantuje również przy maksymalnym obciążeniu: lekkość toczenia, zwrotność i pewność prowadzenia po nierównościach

**Akcesoria:**

- > Przegrody wzdłużne (PW) i poprzeczne (PP) z ocynkowanej blachy stalowej

**Opcje:**

- > Optymalne wyposażenie dzięki modułom narzędziowym GEDORE (1500 ES/1500 CT lub 2005 CT)
- > Dowolnie rozszerzane dzięki skrzyniom narzędziowym nasadzonym, ścianom tylnym i szafkom narzędziowym GEDORE
- > Dalsze warianty szuflad na zapytanie
- > Specjalne kolory i wersje na zapytanie
- > Dostawa bez narzędzi i akcesoriów



2005 0511

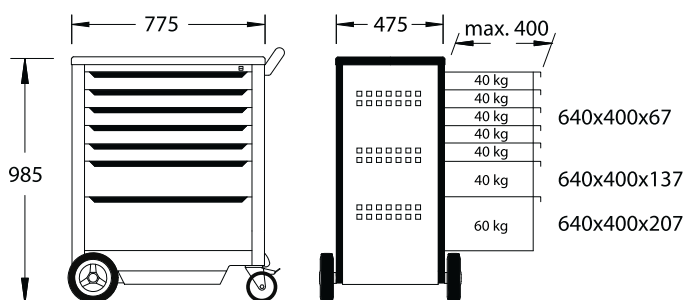



## 2005 WARIANTY



|       |  |  |  |
|-------|--|--|--|
| Nr    | 2005 0511  | 2005 0511 E  | 2005 0321  |
|       | 7 szufladami:<br>5x Wersja 1 wys = 67 mm<br>1x Wersja 2 wys = 137 mm<br>1x Wersja 3 wys = 207 mm | 7 szufladami:<br>5x Wersja 1 wys = 67 mm<br>1x Wersja 2 wys = 137 mm<br>1x Wersja 3 wys = 207 mm | 6 szufladami:<br>3x Wersja 1 wys = 67 mm<br>2x Wersja 2 wys = 137 mm<br>1x Wersja 3 wys = 207 mm |
| wys.  | 985  | 985  | 985  |
| szer. | 775  | 775  | 775  |
| głęb. | 475  | 475  | 475  |
|       | 10x  | 10x  | 6x   |
|       | 2x   | 2x   | 2x   |
|       | 93,0   | 93,0   | 89,0   |
| Kod   | 1803018  | 2827379  | 2003546  |



|       |  |  |
|-------|--|--|
| Nr    | 2005 0701  | 2005 0810  |
|       | 8 szufladami:<br>7x Wersja 1 wys = 67 mm<br>1x Wersja 3 wys = 207 mm | 9 szufladami:<br>8x Wersja 1 wys = 67 mm<br>1x Wersja 2 wys = 137 mm |
| wys.  | 985  | 985  |
| szer. | 775  | 775  |
| głęb. | 475  | 475  |
|       | 10x  | 15x  |
|       | 2x   | 3x   |
|       | 92,0   | 99,0   |
| Kod   | 2003554  | 2003562  |

2430

›24



R 2004 L

›25



RT 2004 L

›25

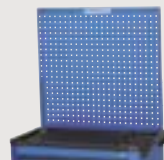
SL 2013 / SL 3014 / SL 1912 /  
SL 1916 ›175/191/218



## 2004 WÓZEK NARZĘDZIOWY

### Korpus:

- › Wymiary: wys. 985 x szer. 775 x głęb. 475 mm
- › Pokrywa z wysokoudarowego tworzywa z 3 pojemnikami na drobne elem., wgłębienia na 2 puszki i otwory na 8 wkrętaków
- › Przestrzeń do zapelnienia wyłożona blachą perforowaną (otworowanie Euro 10 x 38 mm) i z dwoma wymiowanymi szufladami na małe części oraz drzwiczkami od strony uchwytu
- › Zwrotny i łatwy w sterowaniu dzięki uchwytowi do jazdy i kierowania
- › Przednia strona czołowa z otworowaniem Euro 10 x 38 mm do zamocowania haków i narzędzi
- › Ochrona stóp i osłony naroży zabezpieczają użytkowników i otoczenie
- › Blacha stalowa, odporna na korozję i na zarysowania, lakierowana proszkowo, GEDORE niebieska

### Szuflady:

- › Blokada centralna z zamkiem bębnowym
- › Szerokie szuflady (szer. 480 x głęb. 400 mm) w pełni wysuwane, wymiowane
- › Blokada bezpieczeństwa dla każdej szuflady i schowka, obsługiwane jedną ręką
- › Prowadnice na łożyskach kulkowych
- › Indywidualne wyposażenie w przegrody wzdłużne i poprzeczne (dostarczane również pojedynczo)
- › Obciążalność na szufladę 40 kg, szuflada dolna 60 kg (za wyjątkiem 2004 1000)
- › Blacha stalowa, odporna na korozję i na zarysowania, lakierowana proszkowo, GEDORE niebieska

### Wysoco wytrzymałe zawieszenie GEDORE:

- › Nośność całkowita: 500 kg
- › 2 koła o wysokiej wydajności osadzone na rolkach GEDORE (krążki sztywne Ø 200 mm)
- › 2 lekkobieżne koła z łożyskami kulkowymi GEDORE (kółka zwrotne Ø 125 mm), oba z pełną blokadą
- › Konstrukcja osi GEDORE gwarantuje również przy maksymalnym obciążeniu: lekkość toczenia, zwrotność i pewność prowadzenia po nierównościach

### Akcesoria:

- › Przegrody wzdłużne (PW) i poprzeczne (PP) z ocynkowanej blachy stalowej

### Opcje:

- › Optymalne wyposażenie dzięki modułom narzędziowym GEDORE (1500 ES/1500 CT)
- › Dowolnie rozszerzane dzięki skrzyniom narzędziowym nasadzonym, ścianom tylnym i szafkom narzędziowym GEDORE
- › Dalsze warianty szuflad na zapytanie
- › Specjalne kolory i wersje na zapytanie
- › Dostawa bez narzędzi i akcesoriów



2004 0131

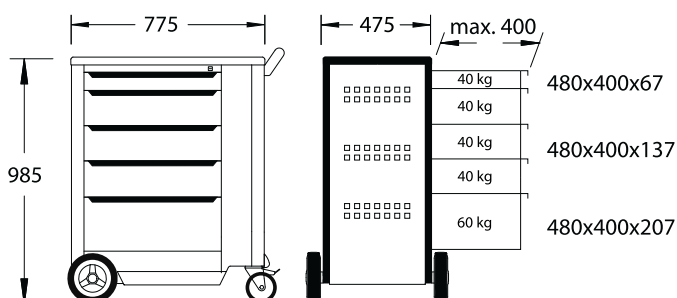

2004 0321

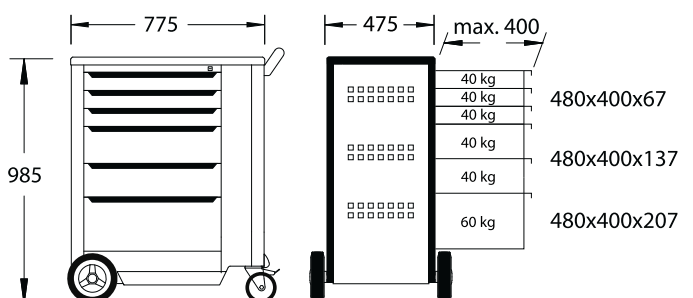



# 2004 WARIANTY



|       |  |  |  |  |
|-------|--|--|--|--|
| Nr    | 2004 0131  | 2004 0321  | 2004 0511  | 2004 0511 E  |
|       | 5 szufladami:<br>1x Wersja 1 wys = 67 mm<br>3x Wersja 2 wys = 137 mm<br>1x Wersja 3 wys = 207 mm | 6 szufladami:<br>3x Wersja 1 wys = 67 mm<br>2x Wersja 2 wys = 137 mm<br>1x Wersja 3 wys = 207 mm | 7 szufladami:<br>5x Wersja 1 wys = 67 mm<br>1x Wersja 2 wys = 137 mm<br>1x Wersja 3 wys = 207 mm | 7 szufladami:<br>5x Wersja 1 wys = 67 mm<br>1x Wersja 2 wys = 137 mm<br>1x Wersja 3 wys = 207 mm |
| wys.  | 985  | 985  | 985  | 985  |
| szer. | 775  | 775  | 775  | 775  |
| głęb. | 475  | 475  | 475  | 475  |
| PW    | 3x   | 6x   | 10x  | 10x  |
| PP    | 2x   | 2x   | 2x   | 2x   |
|       | 75,0   | 82,0   | 84,0   | 84,0   |
| Kod   | 1640763  | 1640755  | 1640739  | 2827360  |



|       |  |  |  |  |
|-------|--|--|--|--|
| Nr    | 2004 0701  | 2004 0620  | 2004 0810  | 2004 1000                                  |
|       | 8 szufladami:<br>7x Wersja 1 wys = 67 mm<br>1x Wersja 3 wys = 207 mm | 8 szufladami:<br>6x Wersja 1 wys = 67 mm<br>2x Wersja 2 wys = 137 mm | 9 szufladami:<br>8x Wersja 1 wys = 67 mm<br>1x Wersja 2 wys = 137 mm | 10 szufladami:<br>10x Wersja 1 wys = 67 mm |
| wys.  | 985  | 985  | 985  | 985  |
| szer. | 775  | 775  | 775  | 775  |
| głęb. | 475  | 475  | 475  | 475  |
| PW    | 10x  | 10x  | 15x  | 15x  |
| PP    | 2x   | 2x   | 3x   | 3x   |
|       | 86,0   | 88,0   | 91,0   | 94,0                                       |
| Kod   | 1640712  | 1640720  | 1640704  | 1640690                                    |

2004 0511

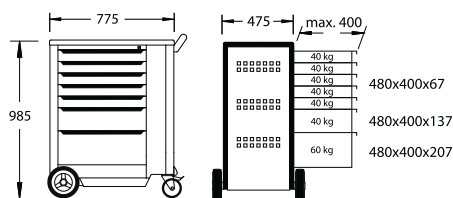

2004 0620

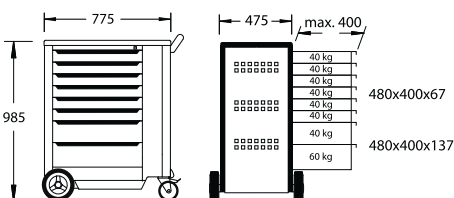

2004 0701

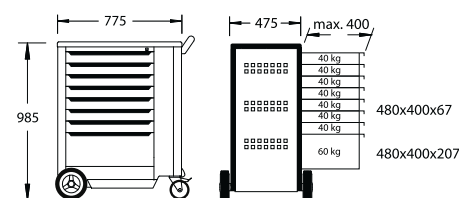

2004 0810

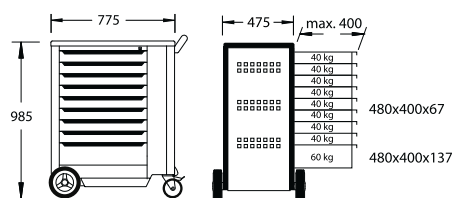

2004 1000

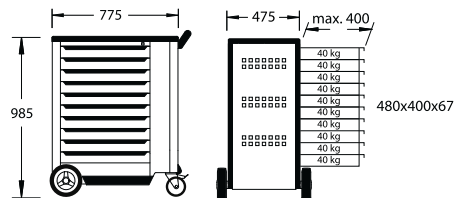

## WSL-L

## WÓZEK NARZĘDZIOWY WORKSTER SMARTLINE



z 7 szufladami

**Korpus:**

- > Wymiary: wys. 1045 x szer. 785 x głęb. 510 mm
- > Platforma robocza z pokrywą z polipropylenu ze splaszczaniem z przodu i ruchomą krawędzią ochronną, oraz małymi dodatkowymi półkami
- > Zwrotny i łatwy w sterowaniu dzięki uchwytowi do jazdy i kierowania
- > Ściany boczne z otworowaniem Euro 10 x 38 mm do zamocowania haków i narzędzi
- > Zaokrąglenia boczne – zmniejszenie krawędzi stykowych
- > Korpus zespawany, samonośny i odporny na zginanie i skręcanie
- > Blacha stalowa, odporna na korozję i na zarysowania, lakierowana proszkowo

**Szuflady:**

- > **Z indywidualną blokadą wysuwu** – w każdym momencie tylko jedna szuflada może być wysunięta Zapobiega jednoczesnemu otwarciu wielu szuflad
- > Blokada centralna z zamkiem bębnowym
- > 7 Szerokich szuflad (szer. 640 x głęb. 400 mm) w pełni wysuwane
- > Prowadnice na łożyskach kulkowych
- > Nośność na szufladę 20 kg
- > Blacha stalowa, odporna na korozję i na zarysowania, lakierowana proszkowo

**Zawieszenie GEDORE:**

- > Nośność całkowita: 400 kg
- > 4 lekkobieżne koła z łożyskami kulkowymi (kółka zwrotne Ø 125 mm), jedno z pełną blokadą
- > Również przy dużym obciążeniu: lekkość toczenia, zwrotność i pewność prowadzenia po nierównościach

**Opcje:**

- > Optymalne wyposażenie dzięki modułom narzędziowym GEDORE (1500 ES, 1500 CT, 2005 CT, TS-147, TS-190, TS-308)
- > Indywidualne wyposażenie w przegrody wzdłużne i poprzeczne
- > Specjalne kolory i wersje na zapytanie
- > Dostawa bez narzędzi i akcesoriów



|                                   | wys. | szer. | głęb. |      | Kod     | Nr     |
|-----------------------------------|------|-------|-------|------|---------|--------|
| <b>7 szufladami:</b>              | 1045 | 785   | 510   | 77,0 | 2977311 | WSL-L7 |
| <b>5x Wersja 1 wys = 80 mm</b>    |      |       |       |      |         |        |
| <b>2x Wersja 2 wys = 162,5 mm</b> |      |       |       |      |         |        |



## 2525-520

# WÓZEK NARZĘDZIOWY

z 7 szufladami

### Korpus:

- > Wymiary: wys. 965 x szer. 720 x głęb. 395 mm
- > Pokrywa z wysokoudarowego tworzywa z 3 pojemnikami na drobne elem.
- > Przestrzeń odkładcza otworowa na (Euro 10 x 38 mm) po stronie uchwytu
- > Zwrotny i łatwy w sterowaniu dzięki uchwytowi do jazdy i kierowania
- > 1 ściany boczna z otworowaniem Euro 10 x 38 mm do zamocowania haków i narzędzi
- > Ochrona stóp i osłony naroży zabezpieczają użytkowników i otoczenie
- > Blacha stalowa, odporna na korozję i na zarysowania, lakierowana proszkowo, GEDORE niebieska

### Szuflady:

- > Blokada centralna z zamkiem bębnowym
- > 5 Szerokich szuflad (szer. 480 x głęb. 325 x wys. 75 mm) w pełni wysuwane
- > 2 Duże szuflady (szer. 480 x głęb. 325 x wys. 120 mm) w pełni wysuwane, na masywne części
- > Pokrywa z wytrzymałego tworzywa ABS z 3 wgłębieniami na małe elementy
- > Prowadnice na łożyskach kulkowych
- > Indywidualne wyposażenie w przegrody wzdłużne i poprzeczne (dostarczane również pojedynczo, nie dotyczy dużych szuflad)
- > Nośność na szufladę 40 kg
- > Blacha stalowa, odporna na korozję i na zarysowania, lakierowana proszkowo, GEDORE niebieska

### Wysoco wytrzymałe zawieszenie GEDORE:

- > Nośność całkowita: 330 kg
- > 2 koła o wysokiej wydajności osadzone na rolkach GEDORE (krążki sztywne Ø 140 mm)
- > 2 lekkobieżne koła z łożyskami kulkowymi GEDORE (kółka zwrotne Ø 100 mm), jedno z pełną blokadą
- > Trapezowa konstrukcja osi GEDORE sprawna również przy maksymalnym obciążeniu: lekkość toczenia, zwrotność i pewność prowadzenia po nierównościach

### Akcesoria:

- > 10-elementowy zestawów haków
- > 8 wzdłużnych (PW) oraz 2 poprzeczne przegrody (PP) z blachy ocynkowanej

### Opcje:

- > Optymalne wyposażenie dzięki modułom narzędziowym GEDORE (1500 ES/1500 CT)
- > Specjalne kolory i wersje na zapytanie
- > Dostawa bez narzędzi i akcesoriów

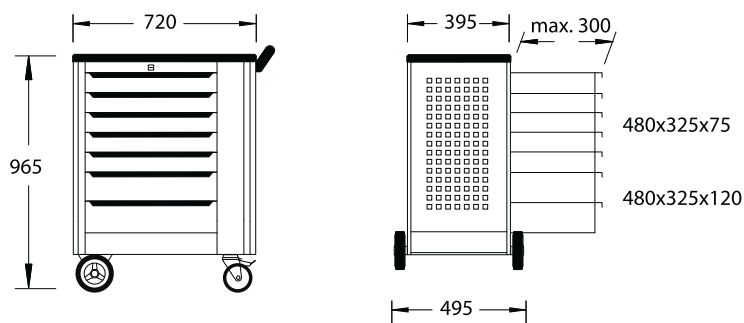

| wys. | szer. | głęb. | PW | PP |      | Kod     | Nr       |
|------|-------|-------|----|----|------|---------|----------|
| 965  | 720   | 395   | 8x | 2x | 67,0 | 1587102 | 2525-520 |

# 1580

## WÓZEK NARZĘDZIOWY

z 4 szufladami

### Korpus:

- › Wymiary: wys. 930 x szer. 625 x głęb. 400 mm
- › Zamykany w całości z obustronnymi żaluzjami metalowymi
- › Płyta robocza z pokryciem z tworzywa ABS
- › Zwrotny i łatwy w sterowaniu dzięki uchwytowi do jazdy i kierowania
- › Ściany boczne z otworowaniem Euro 10 x 38 mm do zamocowania haków i narzędzi
- › Ochrona stóp i osłony naroży zabezpieczają użytkowników i otoczenie
- › Blacha stalowa, odporna na korozję i na zarysowania, lakierowana proszkowo, GEDORE niebieska

### Szuflady:

- › Blokada centralna z zamkiem bębnowym
- › 4 szerokich szuflad (szer. 480 x głęb. 325 x wys. 45 mm), wyciągane z obydwu stron
- › 1 duży pojemnik w podstawie
- › Szyny prowadzące na łożyskach kulkowych, z blokadą w środku i na końcu
- › Indywidualne wyposażenie w przegrody wzdłużne i poprzeczne (dostarczane również pojedynczo)
- › Nośność na szufladę 20 kg
- › Blacha stalowa, odporna na korozję i na zarysowania, lakierowana proszkowo, GEDORE niebieska

### Zawieszenie GEDORE:

- › Nośność całkowita: 300 kg
- › 2 koła o wysokiej wydajności osadzone na rolkach GEDORE (krążki sztywne Ø 140 mm)
- › 2 lekkobieżne koła z łożyskami kulkowymi GEDORE (kółka zwrotne Ø 100 mm), jedno z pełną blokadą
- › Trapezowa konstrukcja osi GEDORE sprawna również przy maksymalnym obciążeniu: lekkość toczenia, zwrotność i pewność prowadzenia po nierównościach

### Akcesoria:

- › 8 wzdłużnych (PW) oraz 2 poprzeczne przegrody (PP) z blachy ocynkowanej

### Opcje:

- › Optymalne wyposażenie dzięki modułom narzędziowym GEDORE (1500 ES/1500 CT)
- › Akcesoria opcjonalne: skrzynie nastawiane GEDORE 1430
- › Specjalne kolory i wersje na zapytanie
- › Dostawa bez narzędzi i akcesoriów

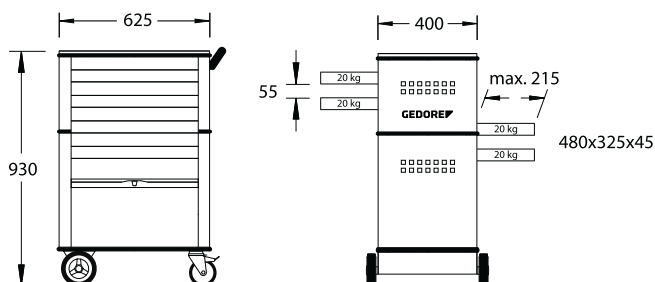

| wys. | szer. | głęb. | PW | PP |      | Kod     | Nr   |
|------|-------|-------|----|----|------|---------|------|
| 930  | 625   | 400   | 8x | 2x | 40,0 | 6627550 | 1580 |



# 1578

## WÓZEK NARZĘDZIOWY

z 6 szufladami

### Korpus:

- > Wymiary: wys. 930 x szer. 605 x głęb. 375 mm
- > Pokrywa z wysokoudarowego tworzywa z 3 pojemnikami na drobne elem.
- > Zwrotny i łatwy w sterowaniu dzięki uchwyty do jazdy i kierowania
- > Bezpieczna osłona stóp osób obsługujących
- > Blacha stalowa, odporna na korozję i na zarysowania, lakierowana proszkowo, GEDORE niebieska

### Szuflady:

- > Blokada centralna z zamkiem bębnowym
- > 4 szerokie szuflady (szer. 480 x głęb. 325 x wys. 75 mm)
- > 1 szeroka szuflada (szer. 480 x głęb. 325 x wys. 120 mm)
- > 1 szeroka szuflada (szer. 480 x głęb. 325 x wys. 210 mm)
- > Wszystkie szuflady obustronnie wysuwane
- > Indywidualne wyposażenie w przegrody wzdłużne i poprzeczne (dostarczane również pojedynczo)
- > Nośność na szufladę 20 kg
- > Blacha stalowa, odporna na korozję i na zarysowania, lakierowana proszkowo, GEDORE niebieska

### Zawieszenie GEDORE:

- > Nośność całkowita: 200 kg
- > 2 koła o wysokiej wydajności osadzone na rolkach GEDORE (krążki sztywne Ø 140 mm)
- > 2 lekkobieżne koła z łożyskami kulkowymi GEDORE (kółka zwrotne Ø 100 mm), jedno z pełną blokadą
- > Trapezowa konstrukcja osi GEDORE sprawna również przy maksymalnym obciążeniu: lekkość toczenia, zwrotność i pewność prowadzenia po nierównościach

### Akcesoria:

- > 6 wzdłużnych (PW) oraz 2 poprzeczne przegrody (PP) z blachy ocynkowanej

### Opcje:

- > Optymalne wyposażenie dzięki modułom narzędziowym GEDORE (1500 ES/1500 CT)
- > Specjalne kolory i wersje na zapytanie
- > Dostawa bez narzędzi i akcesoriów

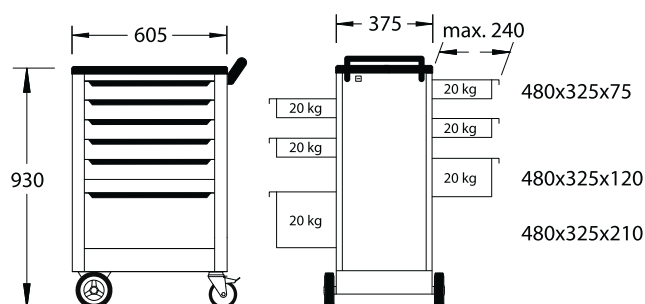

| wys. | szer. | głęb. | PW | PP |      | Kod     | Nr   |
|------|-------|-------|----|----|------|---------|------|
| 930  | 605   | 375   | 6x | 2x | 43,5 | 9018140 | 1578 |

## Skrzynie nastawiane

Nadają się do wszystkich wózków narzędziowych GEDORE o powierzchni przylegania dług. 625 x szer. 400 mm  
 Szuflady w pełni wysuwne  
 Dostawa obejmuje przegródki wzdłużne i poprzeczne  
 Dostawa bez narzędzi

### 1430 SKRZYŃNIA NARZĘDZIOWA

> Szczególnie przydatne jako nastawka do wózka narzędziowego 1580

#### Korpus:

- > Wymiary: wys. 305 x szer. 625 x głęb. 400 mm
- > Wykładzina z tworzywa ABS
- > Ochrona stóp użytkowników i otoczenie
- > Blacha stalowa, odporna na korozję i na zarysowania, lakierowana proszkowo, GEDORE niebieska

#### Szuflady:

- > Blokada centralna z zamkiem bębnowym
- > 3 Szerokie szuflady (szer. 480 x głęb. 325 mm) w pełni wysuwane, wyjmowane
- > Blokada bezpieczeństwa dla każdej szuflady, obsługiwane jedną ręką
- > Prowadnice na łożyskach kulkowych
- > Indywidualne wyposażenie w przegrody wzdłużne i poprzeczne (dostarczane również pojedynczo)
- > Nośność na szufladę 40 kg
- > Blacha stalowa, odporna na korozję i na zarysowania, lakierowana proszkowo, GEDORE niebieska

#### Akcesoria:

- > 6 wzdłużnych (PW) oraz 2 poprzeczne przegrody (PP) z blachy ocynkowanej

#### Opcje:

- > Optymalne wyposażenie dzięki modułom narzędziowym GEDORE (1500 ES/1500 CT)
- > Specjalne kolory i wersje na zapytanie
- > Dostawa bez narzędzi i akcesoriów

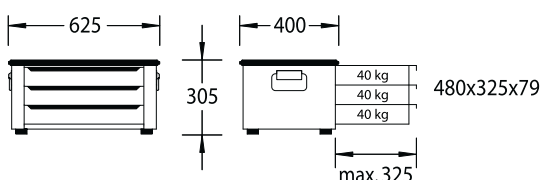

| wys. | szer. | głęb. | PW | PP |      | Kod     | Nr   |
|------|-------|-------|----|----|------|---------|------|
| 305  | 625   | 400   | 6x | 2x | 26,0 | 6618130 | 1430 |

### 2430 SKRZYŃNIA NARZĘDZIOWA

#### Korpus:

- > Wymiary: wys. 345 x szer. 775 x głęb. 475 mm
- > Pokrywa z wysokoudarowego tworzywa z 3 pojemnikami na drobne elem.
- > Blacha stalowa, odporna na korozję i na zarysowania, lakierowana proszkowo, GEDORE niebieska

#### Szuflady:

- > Blokada centralna z zamkiem bębnowym
- > Szerokie szuflady (szer. 640 x głęb. 400 x wys. 67 mm) w pełni wysuwane, wyjmowane
- > Blokada bezpieczeństwa dla każdej szuflady, obsługiwane jedną ręką
- > Prowadnice na łożyskach kulkowych
- > Indywidualne wyposażenie w przegrody wzdłużne i poprzeczne (dostarczane również pojedynczo)
- > Nośność na szufladę 40 kg
- > Blacha stalowa, odporna na korozję i na zarysowania, lakierowana proszkowo, GEDORE niebieska

#### Zastosowanie:

- > Szczególnie przydatne jako nastawka do wózków narzędziowych 2004, 2005 o głębokości 475 mm, wyprodukowanych od 4/2014

#### Akcesoria:

- > 6 wzdłużnych oraz 2 poprzeczne przegrody z blachy ocynkowanej

#### Opcje:

- > Optymalne wyposażenie dzięki modułom narzędziowym GEDORE (1500 ES/1500 CT lub 2005 CT)
- > Blokada wysuwu szuflady na zapytanie

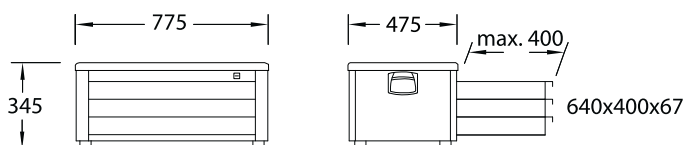
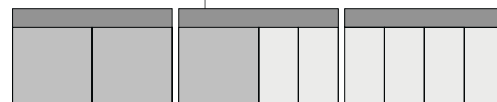

| wys. | szer. | głęb. | PW | PP |      | Kod     | Nr   |
|------|-------|-------|----|----|------|---------|------|
| 345  | 775   | 475   | 6x | 2x | 34,0 | 1888927 | 2430 |



## Akcesoria do wózków narzędziowych

2004 HP  
BLAT DREWNIANY

- > Wkładany do plastikowej pokrywy wózka celem uzyskania dodatkowej powierzchni roboczej
- > Z wielowarstwowego drewna bukowego grubości 30 mm
- > Do wózków narzędziowych 2004, 2005 i 2430
- > No. 2004 HP wyprodukowany po 03/2014 o głębokości 435 mm, No. 2004 HP-14 wyprodukowany po 04/2014, o głębokości 475 mm



| szer. | głęb. | mm | Wykonanie  | kg  | Kod     | Nr         |
|-------|-------|----|------------|-----|---------|------------|
| 590   | 410   | 30 | do 03/2014 | 5,0 | 1446967 | 2004 HP    |
| 563   | 409   | 30 | od 04/2014 | 5,0 | 2879883 | 2004 HP-14 |

R 2004 L  
ŚCIANKA TYLNA

- > Za sprawą 2 sprężyn gazowych ścianka wysuwa się automatycznie w górę
- > Przejrzyste rozmieszczanie narzędzi dzięki perforowanej ściance rastrem 10 x 38 mm
- > Kompletnie wyposażoną w narzędzia ściankę można w prosty sposób opuścić
- > Blokada centralna z zamkiem bębnowym
- > Do zabudowy na typach 2004, 2005
- > Dostawa bez narzędzi

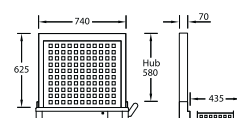

| wys. | szer. | głęb. | kg   | Kod     | Nr       |
|------|-------|-------|------|---------|----------|
| 768  | 770   | 116   | 25,0 | 1446169 | R 2004 L |

RT 2004 L  
TABLICA NA TYLNEJ ŚCIANCE

- > Otworowanie czworokątne 10 x 38 mm na haki i uchwyty narzędziowe 1500 H
- > Dobudowywana, pasuje do wszystkich wózków narzędziowych 2004, 2005



| wys. | szer. | głęb. | kg   | Kod     | Nr        |
|------|-------|-------|------|---------|-----------|
| 715  | 765   | 30    | 11,0 | 2663104 | RT 2004 L |

1500 H 13  
MATA PRZECIWPÓŚLIZGOWA  
do przycinania

- > Do wszystkich szuflad w wózkach narzędziowych GEDORE i ruchomych stołów warsztatowych
- > Wielostronne zakresy zastosowania: warsztat, gospodarstwo domowe, pojazd, czas wolny itp.
- > Niebawale właściwości antypoślizgowe na wielu różnych podłożach
- > Do indywidualnego przycinania
- > Odporne na temperaturę od -30 °C do +100 °C
- > Temperatura topnienia ok. +250 °C
- > Trudnozapałny
- > Odporne na chemikalia
- > Pochłaniające uderzenia i zmniejszające hałas
- > Wymiary: szer. 475 x wys. 2000 mm



| dług. m | szer. | kg    | Kod     | Nr        |
|---------|-------|-------|---------|-----------|
| 2       | 475   | 0,540 | 5790250 | 1500 H 13 |



## Stoły warsztatowe

1505  
PRZEWOŹNY STÓŁ WARSZTATOWY**Korpus:**

- › Wymiary: wys. 900 x szer. 1100 x głęb. 652 mm
- › 40 mm gruba sklejka bukowa Multiplex, powierzchnia zabezpieczona dodatkowo warstwą oleju linianego
- › Duża zamykana drzwiami część boczna z półką
- › Lekkie i pewne prowadzenie za dyszel
- › Bezpieczna osłona stóp osób obsługujących
- › Blacha stalowa, odporna na korozję i na zarysowania, lakierowana proszkowo, GEDORE niebieska

**Szufflady:**

- › Blokada centralna z zamkiem bębnowym
- › 5 szerokich szuflad (szer. 480 x głęb. 550 mm) częściowo wysuwanych (505 mm), wyjmowanych
- › Blokada bezpieczeństwa dla każdej szuflady, obsługiwana jedną ręką
- › Prowadnice na łożyskach kulkowych
- › Indywidualne wyposażenie w przegrody wzdłużne i poprzeczne (dostarczane również pojedynczo)
- › Nośność na szufladę 40 kg
- › Blacha stalowa, odporna na korozję i na zarysowania, lakierowana proszkowo, GEDORE niebieska

**Podwozie GEDORE Jumbo o dużej obciążalności:**

- › Nośność statyczna powyżej 2000 kg, w trakcie jazdy 500 kg
- › 4 koła GEDORE z łożyskami wałeczkowymi zawieszane niezależnie
- › W stanie opuszczonym absolutnie stabilny
- › Z hydraulicznie podnoszeniem, działającym poprzez podnoszenie i opuszczanie dyszla
- › Duży prześwit nad podłożem

**Akcesoria:**

- › 2 moduły dystansowe nr 1500 ED-70 K
- › 9 wzdłużnych (PW) oraz 9 poprzecznych (PP) przegród z blachy ocynkowanej

**Opcje:**

- › Optymalne wyposażenie dzięki modułom narzędziowym GEDORE (1500 ES/1500 CT)
- › Opcjonalnie możliwość zabudowy dodatkowej ściany tylnej R 1504 L
- › Dostawa bez pokazanych narzędzi i akcesoriów
- › Specjalne kolory i wersje na zapytanie

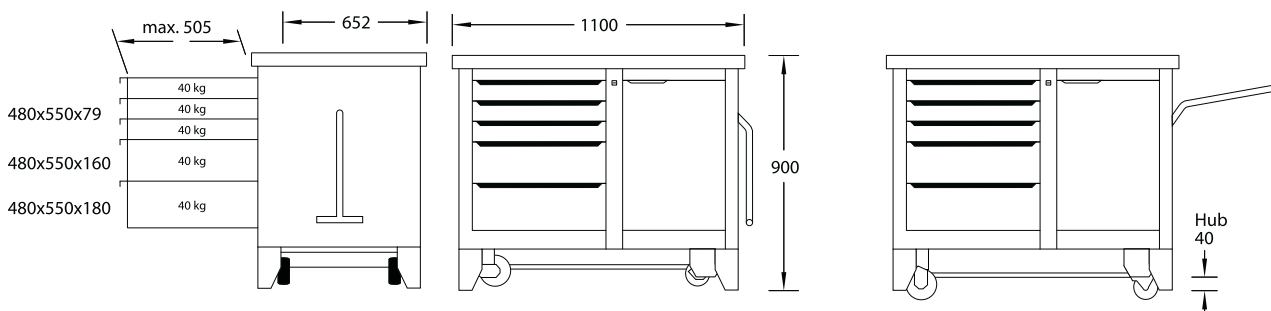

| Opis                                 | wys. | szer. | głęb. | mm | PW | PP | kg    | Kod     | Nr     |
|--------------------------------------|------|-------|-------|----|----|----|-------|---------|--------|
| PrzeWOZny stół warsztatowy           | 900  | 1100  | 652   | 40 | 9x | 9x | 138,0 | 6621780 | 1505   |
| PrzeWOZny stół warsztatowy z imadłem | 900  | 1100  | 652   | 40 | 9x | 9x | 156,5 | 6621860 | 1505 S |

R 1504 XL-L

&gt;34

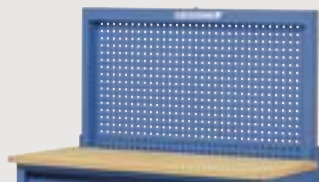

411

&gt;554





# 1506 XL

## PRZEWOŹNY STÓŁ WARSZTATOWY EKSTRA SZEROKI

### Korpus:

- › Wymiary: wys. 985 x szer. 1250 x głęb. 550 mm
- › 30 mm gruba sklejka bukowa Multiplex, powierzchnia zabezpieczona dodatkowo warstwą oleju Inianego
- › Z dwoma identycznymi zestawami szuflad
- › Bezpieczna osłona stóp osób obsługujących
- › Blacha stalowa, odporna na korozję i na zarysowania, lakierowana proszkowo, GEDORE niebieska

### Szuflady:

- › Zamknięcie centralne, każdego zestawu szuflad, zamkiem bębnowym
- › Szerokie szuflady (szer. 480 x głęb. 400 mm) w pełni wysuwane, wyjmowane
- › Blokada bezpieczeństwa dla każdej szuflady, obsługiwane jedną ręką
- › Prowadnice na łożyskach kulkowych
- › Indywidualne wyposażenie w przegrody wzdłużne i poprzeczne (dostarczane również pojedynczo)
- › Nośność na szufladę: 40 kg, dolna szuflada o dużej obciążalności: 60 kg
- › Blacha stalowa, odporna na korozję i na zarysowania, lakierowana proszkowo, GEDORE niebieska

### Wysoce wytrzymałe zawieszenie GEDORE:

- › Nośność statyczna powyżej 700 kg, w trakcie jazdy 500 kg
- › 2 koła o wysokiej wydajności osadzone na rolkach GEDORE (krążki sztywne Ø 200 mm)
- › 2 lekkobieżne koła z łożyskami kulkowymi GEDORE (kółka zwrotne Ø 125 mm), oba z pełną blokadą
- › Trapezowa konstrukcja osi GEDORE sprawna również przy maksymalnym obciążeniu: lekkość toczenia, zwrotność i pewność prowadzenia po nierównościach

### Akcesoria:

- › 4 moduły dystansowe nr 1500 ED-70 K
- › Przegrody wzdłużne (PW) i poprzeczne (PP) z ocynkowanej blachy stalowej

### Opcje:

- › Optymalne wyposażenie dzięki modułom narzędziowym GEDORE (1500 ES/1500 CT)
- › Opcjonalnie możliwość zabudowy dodatkowej ściany tylnej R 1504 XL-L
- › Dalsze warianty szuflad na zapytanie
- › Specjalne kolory i wersje na zapytanie
- › Dostawa bez narzędzi i akcesoriów



## 1506 XL WARIANTY



| Nr    | 1506 XL 2511   | 1506 XL 2810   |
|-------|--|--|
|       | 14 szufladami:<br>10x Wersja 1 wys = 67 mm<br>2x Wersja 2 wys = 137 mm<br>2x Wersja 3 wys = 207 mm | 18 szufladami:<br>16x Wersja 1 wys = 67 mm<br>2x Wersja 2 wys = 137 mm |
| wys.  | 985  | 985  |
| szer. | 1250   | 1250   |
| głęb. | 550  | 550  |
| mm    | 30   | 30   |
| PW    | 15x  | 15x  |
| PP    | 3x   | 3x   |
|       | 140,0  | 150,0  |
| Kod   | 2528088  | 2528096  |

1506 XL 2511

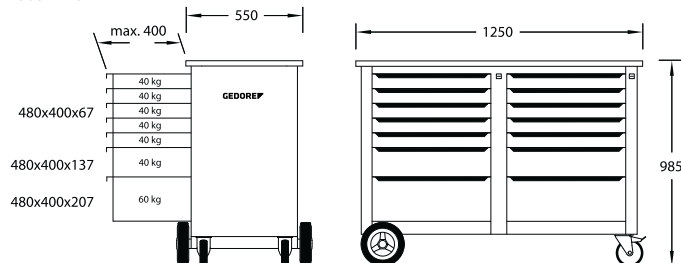

1506 XL 2810

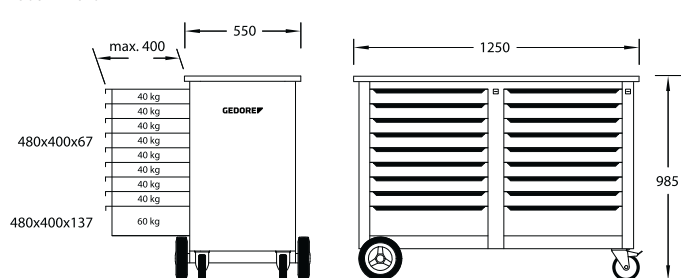

# 1504

## PRZEWOŹNY STÓŁ WARSZTATOWY

### Korpus:

- > Wymiary: wys. 985 x szer. 1100 x głęb. 550 mm
- > 30 mm gruba sklejka bukowa Multiplex, powierzchnia zabezpieczona dodatkowo warstwą oleju lnianego
- > Duża zamykana drzwiami część boczna z półką
- > Bezpieczna osłona stóp osób obsługujących
- > Blacha stalowa, odporna na korozję i na zarysowania, lakierowana proszkowo, GEDORE niebieska

### Szufłady:

- > Blokada centralna z zamkiem bębnowym
- > Szerokie szufłady (szer. 480 x głęb. 400 mm) w pełni wysuwane, wyjmowane
- > Blokada bezpieczeństwa dla każdej szufłady, obsługiwane jedną ręką
- > Prowadnice na łożyskach kulkowych
- > Indywidualne wyposażenie w przegrody wzdłużne i poprzeczne (dostarczane również pojedynczo)
- > Obciążalność na szufładę 40 kg, szufłada dolna 60 kg (za wyjątkiem nr 1504 1000)
- > Blacha stalowa, odporna na korozję i na zarysowania, lakierowana proszkowo, GEDORE niebieska

### Wysoko wytrzymałe zawieszenie GEDORE:

- > Nośność statyczna powyżej 700 kg, w trakcie jazdy 500 kg
- > 2 koła o wysokiej wydajności osadzone na rolkach GEDORE (krążki sztywne Ø 200 mm)
- > 2 lekkie koła z łożyskami kulkowymi GEDORE (kółka zwrotne Ø 125 mm), oba z pełną blokadą
- > Trapezowa konstrukcja osi GEDORE sprawna również przy maksymalnym obciążeniu: lekkość toczenia, zwrotność i pewność prowadzenia po nierównościach

### Akcesoria:

- > 4 moduły dystansowe nr 1500 ED-70 K
- > Przegrody wzdłużne (PW) i poprzeczne (PP) z ocynkowanej blachy stalowej

### Opcje:

- > Optymalne wyposażenie dzięki modułom narzędziowym GEDORE (1500 ES/1500 CT)
- > Możliwość dodatkowego zabudowania ściany tylnej R 1504 L lub płyty tylnej RT 1504 L
- > Dalsze warianty szuflad na zapytanie
- > Specjalne kolory i wersje na zapytanie
- > Dostawa bez narzędzi i akcesoriów

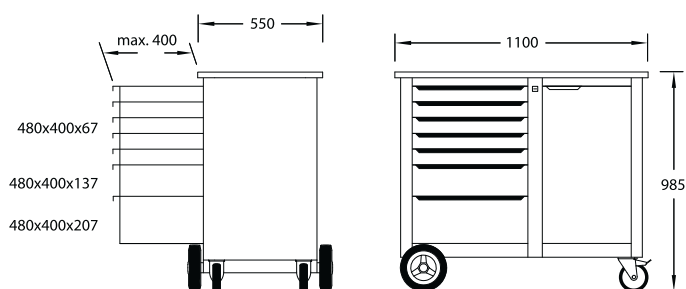



# 1504 WARIANTY



|       |  |  |  |
|-------|--|--|--|
| Kod   | 6622830  | 6623050  | 1814958  |
|       | 7 szufladami:<br>5x Wersja 1 wys = 67 mm<br>1x Wersja 2 wys = 137 mm<br>1x Wersja 3 wys = 207 mm | 7 szufladami:<br>5x Wersja 1 wys = 67 mm<br>1x Wersja 2 wys = 137 mm<br>1x Wersja 3 wys = 207 mm | 6 szufladami:<br>3x Wersja 1 wys = 67 mm<br>2x Wersja 2 wys = 137 mm<br>1x Wersja 3 wys = 207 mm |
| Opis  | Przewoźny stół warsztatowy z 7 szufladami  | Przewoźny stół warsztatowy z imadłem   | Przewoźny stół warsztatowy z 6 szufladami  |
| wys.  | 985  | 985  | 985  |
| szer. | 1100   | 1100   | 1100   |
| głęb. | 550  | 550  | 550  |
| PW    | 10x  | 10x  | 6x   |
| PP    | 2x   | 2x   | 2x   |
|       | 103,0  | 112,5  | 96,0   |
| Nr    | 1504 0511  | 1504 0511 S  | 1504 0321  |



|       |  |  |  |
|-------|--|--|--|
| Kod   | 1814931  | 1814923  | 1814915                                    |
|       | 8 szufladami:<br>7x Wersja 1 wys = 67 mm<br>1x Wersja 3 wys = 207 mm | 9 szufladami:<br>8x Wersja 1 wys = 67 mm<br>1x Wersja 2 wys = 137 mm | 10 szufladami:<br>10x Wersja 1 wys = 67 mm |
| Opis  | Przewoźny stół warsztatowy z 8 szufladami                            | Mobilny stół warsztatowy z 9 szufladami                              | Przewoźny stół warsztatowy z 1 szufladami  |
| wys.  | 985  | 985  | 985  |
| szer. | 1100   | 1100   | 1100                                       |
| głęb. | 550  | 550  | 550  |
| PW    | 10x  | 15x  | 15x  |
| PP    | 2x   | 3x   | 3x   |
|       | 99,0   | 106,0  | 110,0                                      |
| Nr    | 1504 0701  | 1504 0810  | 1504 1000                                  |

1504 0511 + 1504 0511 S

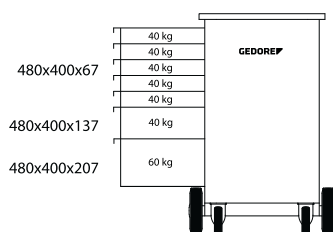

1504 0321

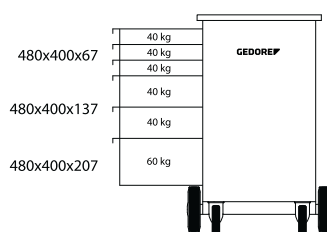

1504 0701

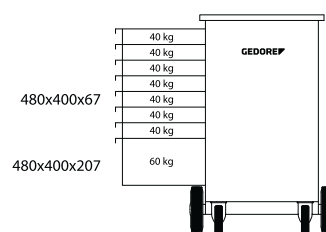

1504 0810

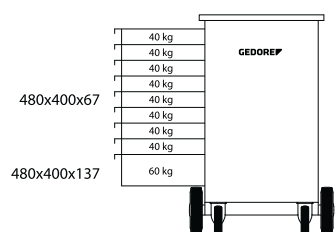

1504 1000

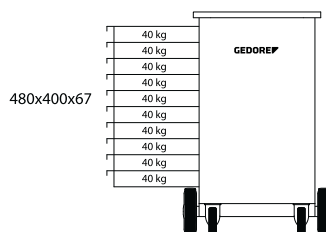

# 1504 XL

## MOBILNY STÓŁ WARSZTATOWY EKSTRA SZEROKI

### Korpus:

- > Wymiary: wys. 985 x szer. 1250 x głęb. 550 mm
- > 30 mm gruba sklejka bukowa Multiplex, powierzchnia zabezpieczona dodatkowo warstwą oleju lnianego
- > Duża zamykana drzwiami część boczna z półką
- > Bezpieczna osłona stóp osób obsługujących
- > Blacha stalowa, odporna na korozję i na zarysowania, lakierowana proszkowo, GEDORE niebieska

### Szuflady:

- > Blokada centralna z zamkiem bębnowym
- > 1 XL-szuflada (szer. 1055 x głęb. 400), 6 szerokich szuflad (szer. 1055 x głęb. 400) w pełni wysuwanych, wyjmowanych
- > Blokada bezpieczeństwa dla każdej szuflady, obsługiwane jedną ręką
- > Prowadnice na łożyskach kulkowych
- > Indywidualne wyposażenie w przegrody wzdłużne i poprzeczne (dostarczane również pojedynczo)
- > Nośność na szufladę: 40 kg, dolna szuflada o dużej obciążalności: 60 kg
- > Blacha stalowa, odporna na korozję i na zarysowania, lakierowana proszkowo, GEDORE niebieska

### Wysoco wytrzymałe zawieszenie GEDORE:

- > Nośność statyczna powyżej 700 kg, w trakcie jazdy 500 kg
- > 2 koła o wysokiej wydajności osadzone na rolkach GEDORE (krążki sztywne Ø 200 mm)
- > 2 lekkobieżne koła z łożyskami kulkowymi GEDORE (kółka zwrotne Ø 125 mm), oba z pełną blokadą
- > Trapezowa konstrukcja osi GEDORE sprawna również przy maksymalnym obciążeniu: lekkość toczenia, zwrotność i pewność prowadzenia po nierównościach

### Akcesoria:

- > 10 wzdłużnych (PW) oraz 2 poprzeczne przegrody (PP) z blachy ocynkowanej

### Opcje:

- > Optymalne wyposażenie dzięki modułom narzędziowym GEDORE (1500 ES/1500 CT lub 2005 CT)
- > Opcjonalnie możliwość zabudowy dodatkowej ściany tylnej R 1504 XL-L
- > Dalsze warianty szuflad na zapytanie
- > Specjalne kolory i wersje na zapytanie
- > Dostawa bez narzędzi i akcesoriów



| wys. | szer. | głęb. | mm |       | Kod     | Nr      |
|------|-------|-------|----|-------|---------|---------|
| 985  | 1250  | 550   | 30 | 120,0 | 1988468 | 1504 XL |

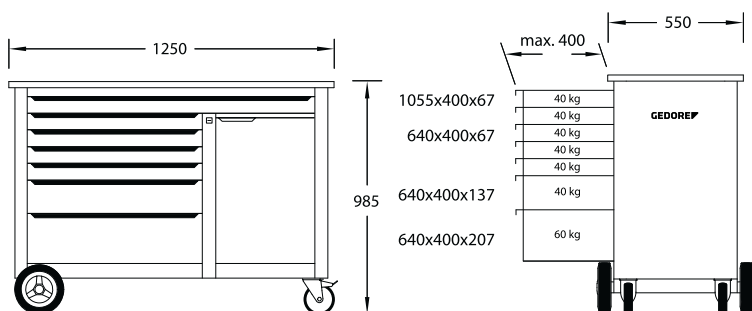

SL 2013 / SL 3014 / SL 1912 / SL 1916 >175/191/218





# BR 1504 PRZEWOŹNY STÓŁ WARSZTATOWY

z opuszczaną ścianką tylną

## Korpus:

- > Wymiary: wys. 985 x szer. 1100 x głęb. 550 mm
- > 30 mm gruba sklejka bukowa Multiplex, powierzchnia zabezpieczona dodatkowo warstwą oleju lnianego
- > Duża zamknięta drzwiami część boczna z półką
- > Z tylną ścianką, otworowaną prostokątnie 10 x 38 mm do mocowania haków lub narzędzi, opuszczaną i wysuwaną na 2 sprężynach gazowych
- > Bezpieczna osłona stóp osób obsługujących
- > Blacha stalowa, odporna na korozję i na zarysowania, lakierowana proszkowo, GEDORE niebieska

## Szuflady:

- > Blokada centralna z zamkiem bębnowym
- > Szerokie szuflady (szer. 480 x głęb. 400 mm) w pełni wysuwane, wyjmowane
- > Blokada bezpieczeństwa dla każdej szuflady, obsługiwane jedną ręką
- > Prowadnice na łożyskach kulkowych
- > Indywidualne wyposażenie w przegrody wzdłużne i poprzeczne (dostarczane również pojedynczo)
- > Nośność na szufladę: 40 kg, dolna szuflada o dużej obciążalności: 60 kg
- > Blacha stalowa, odporna na korozję i na zarysowania, lakierowana proszkowo, GEDORE niebieska

## Wysoko wytrzymałe zawieszenie GEDORE:

- > Nośność statyczna powyżej 700 kg, w trakcie jazdy 500 kg
- > 2 koła o wysokiej wydajności osadzone na rolkach GEDORE (krążki sztywne Ø 200 mm)
- > 2 lekkobieżne koła z łożyskami kulkowymi GEDORE (kółka zwrotne Ø 125 mm), oba z pełną blokadą
- > Trapezowa konstrukcja osi GEDORE sprawna również przy maksymalnym obciążeniu: lekkość toczenia, zwrotność i pewność prowadzenia po nierównościach

## Akcesoria:

- > 2 moduły dystansowe nr 1500 ED-70 K
- > 10 wzdłużnych (PW) oraz 2 poprzeczne przegrody (PP) z blachy ocynkowanej

## Opcje:

- > Optymalne wyposażenie dzięki modułom narzędziowym GEDORE (1500 ES/1500 CT)
- > Dalsze warianty szuflad na zapytanie
- > Specjalne kolory i wersje na zapytanie
- > Dostawa bez narzędzi i akcesoriów

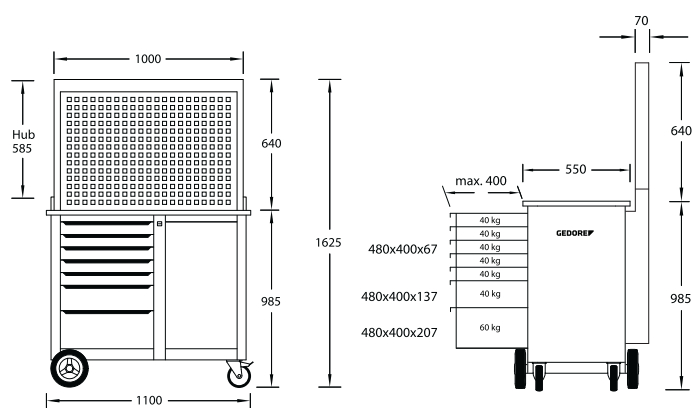

| Opis  | wys. | szer. | głęb. | mm | PW  | PP |       | Kod     | Nr              |
|---|------|-------|-------|----|-----|----|-------|---------|-----------------|
| PrzeWOżny stół warsztatowy z tylną ścianką                    | 985  | 1100  | 550   | 30 | 10x | 2x | 128,0 | 6624450 | BR 1504 0511 L  |
| PrzeWOżny stół warsztatowy z tylną ścianką + asortyment haków | 985  | 1100  | 550   | 30 | 10x | 2x | 130,0 | 6623990 | BR 1504 0511 LH |
| PrzeWOżny stół warsztatowy z tylną ścianką + imadło           | 985  | 1100  | 550   | 30 | 10x | 2x | 142,5 | 6624370 | BR 1504 0511 S  |

411

&gt;554



1500 ES / 1500 CT

&gt;98/106

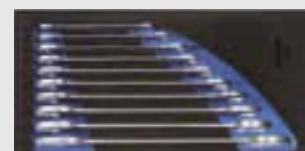

## BR 1500 LH

## KOMBINACJA STOŁU ROBOCZEGO Z SZAFĄ NARZĘDZIOWĄ

**Korpus stołu warsztatowego:**

- › Wymiary: wys. 900 x szer. 2000 x głęb. 875 mm
- › 40 mm gruba sklejka bukowa Multiplex, powierzchnia zabezpieczona dodatkowo warstwą oleju lnianego
- › Duży schówek z żaluzją
- › Bezpieczna osłona stóp osób obsługujących
- › Blacha stalowa, odporna na korozję i na zarysowania, lakierowana proszkowo, GEDORE niebieska

**Korpus szafki:**

- › Wymiary: wys. 890 x szer. 1810 x głęb. 170 mm
- › Żaluzja z zamkiem bębnowym
- › Ściana boczna z otworowaniem Euro 10 x 38 mm do zamocowania haków i narzędzi
- › Blacha stalowa, odporna na korozję i na zarysowania, lakierowana proszkowo, GEDORE niebieska
- › Żaluzja stalowa, odporna na korozję i na zarysowania, lakierowana proszkowo, GEDORE niebieska

**Stół warsztatowy z szufladami**

- › Oddzielne zamknięcia zamkami bębnowymi szuflad i żaluzji
- › 5 szerokich szuflad (szer. 480 x głęb. 550 mm) częściowo wysuwanych (505 mm), wyjmowanych
- › Prowadnice na łożyskach kulkowych
- › Indywidualne wyposażenie w przegrody wzdłużne i poprzeczne (dostarczane również pojedynczo)
- › Nośność na szufladę 40 kg
- › Blacha stalowa, odporna na korozję i na zarysowania, lakierowana proszkowo, GEDORE niebieska
- › Nośność całkowita (stołu warsztatowego): 2000 kg

**Akcesoria:**

- › 85-elementowy zestaw haków nr 1500 HS 23
- › 9 wzdłużnych (PW) oraz 9 poprzecznych (PP) przegród z blachy ocynkowanej

**Opcje:**

- › Optymalne wyposażenie dzięki modułom narzędziowym GEDORE (1500 ES/1500 CT)
- › Specjalne kolory i wersje na dostępne zapytanie
- › Dostawa bez narzędzi i akcesoriów

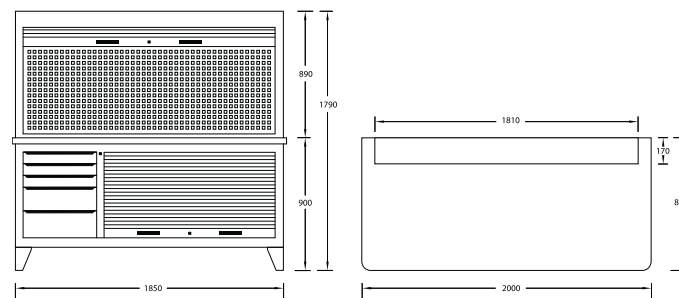
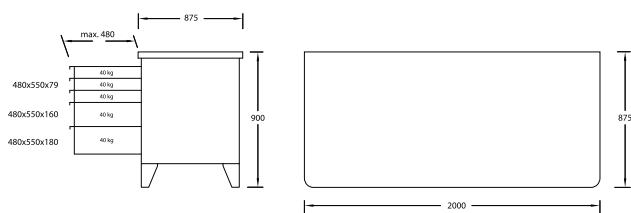
BR 1500  
WARIANTY

| Nr    | BR 1500 LH                                     | B 1500 L                            | R 1500 L          |
|-------|--|-------------------------------------|-------------------|
| Opis  | Kombinacja stołu roboczego z szafą narzędziową | Stół warsztatowy z blaszaną żaluzją | Szafa narzędziowa |
| wys.  | 1790   | 900                                 | 890               |
| szer. | 2000   | 2000                                | 1810              |
| głęb. | 875  | 875                                 | 170               |
| mm    | 40   | 40                                  |                   |
| PW    | 9x   | 9x                                  |                   |
| PP    | 9x   | 9x                                  |                   |
|       | 203,7  | 166,0                               | 78,0              |
| Kod   | 6618210  | 6618050                             | 6617910           |



# 1502

## PRZEWOŹNY STÓŁ WARSZTATOWY

### Korpus:

- > Wymiary: wys. 875 x szer. 950 x głęb. 550 mm
- > 25 mm gruba klejka bukowa Multiplex, powierzchnia z zabezpieczoną dodatkowo warstwą oleju lnianego
- > Duże, łatwo dostępne półki na duże elementy
- > Bezpieczna osłona stóp osób obsługujących
- > Blacha stalowa, odporna na korozję i na zarysowania, lakierowana proszkowo, GEDORE niebieska

### Szuflady:

- > Blokada centralna z zamkiem bębnowym
- > 6 Szerokie szuflady (szer. 480 x głęb. 400 mm) w pełni wysuwane, wyjmowane
- > Blokada bezpieczeństwa dla każdej szuflady, obsługiwane jedną ręką
- > Prowadnice na łożyskach kulkowych
- > Indywidualne wyposażenie w przegrody wzdłużne i poprzeczne (dostarczane również pojedynczo)
- > Nośność na szufladę: 40 kg, dolna szuflada o dużej obciążalności: 60 kg
- > Blacha stalowa, odporna na korozję i na zarysowania, lakierowana proszkowo, GEDORE niebieska

### Wysoce wytrzymałe zawieszenie GEDORE:

- > Nośność statyczna powyżej 700 kg, w trakcie jazdy 500 kg
- > 2 koła o wysokiej wydajności osadzone na rolkach GEDORE (krążki sztywne Ø 200 mm)
- > 2 lekkobieżne koła z łożyskami kulkowymi GEDORE (kółka zwrotne Ø 125 mm), oba z pełną blokadą
- > Trapezowa konstrukcja osi GEDORE sprawna również przy maksymalnym obciążeniu: lekkość toczenia, zwrotność i pewność prowadzenia po nierównościach

### Akcesoria:

- > 2 moduły dystansowe nr 1500 ED-70 K
- > 10 wzdłużnych (PW) oraz 2 poprzeczne przegrody (PP) z blachy ocynkowanej

### Opcje:

- > Optymalne wyposażenie dzięki modułom narzędziowym GEDORE (1500 ES/1500 CT)
- > Specjalne kolory i wersje na dostępne zapytanie
- > Dostawa bez narzędzi i akcesoriów

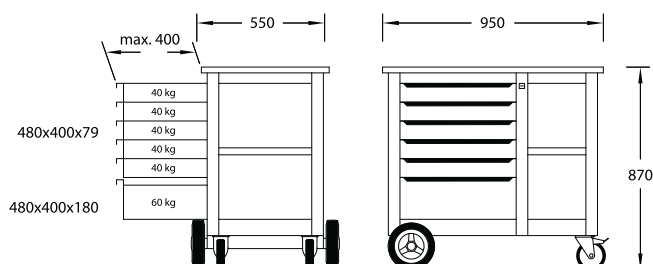

| Opis                                      | wys. | szer. | głęb. | mm | PW  | PP |      | Kod     | Nr     |
|---|------|-------|-------|----|-----|----|------|---------|--------|
| <b>Przewoźny stół warsztatowy</b>         | 870  | 950   | 550   | 25 | 10x | 2x | 78,0 | 6620540 | 1502   |
| <b>Przewoźny stół warsztat. z imadłem</b> | 870  | 950   | 550   | 25 | 10x | 2x | 85,0 | 6620620 | 1502 S |



## Składany stół roboczy

## B 1525

## SKŁADANY STÓŁ ROBOCZY

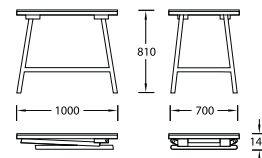
**Korpus:**

- > Wymiary: wys. 810 x szer. 1000 x głęb. 700/140 mm
- > Mocny blat ze sklejki bukowej z opasany stalowym ocynkowanym profitem odpornym na korozję
- > Stabilny, składany, zajmujący mało miejsca, mobilny

**Stelaż GEDORE**

- > Nośność całkowita: 500 kg
- > Rura stalowa, odporna na korozję i na zarysowania, lakierowana proszkowo, GEDORE niebieska
- > Dostawa bez pokazanych narzędzi i akcesoriów

| wys. | szer. | głęb. | mm | kg   | Kod     | Nr     |
|------|-------|-------|----|------|---------|--------|
| 810  | 1000  | 700   | 30 | 32,0 | 6622910 | B 1525 |

## Akcesoria do stołów warsztatowych

## R 1504 L

## ŚCIANKA TYLNA

- > Do zamontowania np. na stoliku narzędziowym nr 1504 i 1505
- > Ścianka automatycznie wysuwana za sprawą 2 sprężyn gazowych
- > Przejrzyste uporządkowanie narzędzi
- > Otworowanie czworokątne 10 x 38 mm na haki i uchwyty narzędziowe 1500 H
- > Wymiary: wys. 640 x szer. 1000 x głęb. 70 mm
- > GEDORE niebieski
- > Wykonanie LH z asortymentem haczyków nr 1504 HS

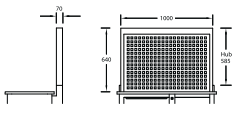

| Opis                                | wys. | szer. | głęb. | kg   | Kod     | Nr        |
|-------------------------------------|------|-------|-------|------|---------|-----------|
| Ścianka tylna                       | 640  | 1000  | 70    | 28,0 | 6623800 | R 1504 L  |
| Ścianka tylna z asortyment haczyków | 640  | 1000  | 70    | 30,0 | 6624020 | R 1504 LH |

## R 1504 XL-L

## ŚCIANKA TYLNA

- > Do zabudowy na typach 1504 XL, 1506 XL
- > Ścianka automatycznie wysuwana za sprawą 2 sprężyn gazowych
- > Przejrzyste uporządkowanie narzędzi
- > Otworowanie czworokątne 10 x 38 mm na haki i uchwyty narzędziowe 1500 H
- > Wymiary: wys. 640 x szer. 1190 x głęb. 70 mm
- > GEDORE niebieski
- > Wykonanie LH z asortymentem haczyków nr 1504 HS

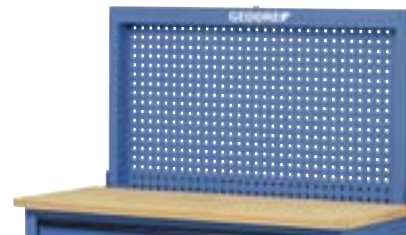

| Opis                                | wys. | szer. | głęb. | kg   | Kod     | Nr           |
|-------------------------------------|------|-------|-------|------|---------|--------------|
| Ścianka tylna                       | 640  | 1190  | 70    | 29,0 | 2251787 | R 1504 XL-L  |
| Ścianka tylna + asortyment haczyków | 640  | 1190  | 70    | 31,0 | 2251795 | R 1504 XL-LH |

## RT 1504 L

## TABLICA NA TYLNEJ ŚCIANCE

- > Dobudowywana, pasuje do 1504 i 1505
- > Otworowanie czworokątne 10 x 38 mm na haki i uchwyty narzędziowe 1500 H
- > GEDORE niebieski
- > Z elementami mocującym

| wys. | szer. | głęb. | kg  | Kod     | Nr        |
|------|-------|-------|-----|---------|-----------|
| 715  | 1025  | 30    | 5,0 | 2477025 | RT 1504 L |



## Użyteczne dodatki do wózków narzędziowych i stołów warsztatowych



### 1500 H 13 MATA PRZECIWPOŚLIZGOWA

do przycinania

- > Do wszystkich szuflad w wózkach narzędziowych GEDORE i ruchomych stołów warsztatowych
- > Wielostronne zakresy zastosowania: warsztat, gospodarstwo domowe, pojazd, czas wolny itp.
- > Niebywałe właściwości antypoślizgowe na wielu różnych podłożach
- > Do indywidualnego przycinania
- > Odporne na temperaturę od -30 °C do +100 °C
- > Temperatura topnienia ok. +250 °C
- > Trudnozapałny
- > Odporne na chemikalia
- > Pochłaniające uderzenia i zmniejszające hałas
- > Wymiary: szer. 475 x wys. 2000 mm



| dług. m | szer. |       | Kod     | Nr        |
|---------|-------|-------|---------|-----------|
| 2       | 475   | 0,540 | 5790250 | 1500 H 13 |

## Podziały szuflad

### E-1500 - E-2500 PRZEGRÓDKI WZDŁUŻNE

nacinane

- > W 2 różnych wysokościach: Dane w nawiasie dotyczą podzielników szuflad
- > W 5 różnych długościach do różnych głębokości szuflad
- > Ocynkowana blacha stalowa



| wys. | dług. | Zastosowanie   |       | Kod     | Nr           |
|------|-------|--|-------|---------|--------------|
| 42   | 317   | 1580   | 0,136 | 5325840 | E-1580/14    |
| 60   | 320   | 1430   | 0,190 | 5326570 | E-2500/62    |
| 60   | 395   | 2005, 1504 XL (Kształt 1), 1506 XL (Kształt 1), 2430 | 0,235 | 1886932 | E-2005 KL/42 |
| 60   | 397   | 1502 (1-5), 1504 (1-6), 2004 (Kształt 1)             | 0,208 | 5326490 | E-1504 KL/57 |
| 60   | 548   | B 1500 (1-3), 1505 (1-3)                             | 0,312 | 5315880 | E-B 1500/38  |

### E-2005 CT PRZEGRÓDKI WZDŁUŻNE

bez szczelin

- > Jako rozdzielenie/unieruchomienie dla modułów 2005 CT2

| wys. |       | Kod     | Nr             |
|------|-------|---------|----------------|
| 40   | 0,248 | 2104601 | E-2005 CT H-40 |

### E-1580 PRZEGRÓDKI POPRZECZNE

- > Zastosowanie do: 1580
- > 3 różne długości, pasujące do danych przegródek wzdużnych
- > Ocynkowana blacha stalowa

E-1580/11-40



| dług. | wys. |       | Kod     | Nr            |
|-------|------|-------|---------|---------------|
| 40    | 40   | 0,012 | 1394878 | E-1580/11-40  |
| 80    | 40   | 0,024 | 5325760 | E-1580/11-80  |
| 120   | 40   | 0,036 | 5326140 | E-1580/11-120 |

### E-3000 PRZEGRÓDKI POPRZECZNE

- > Zastosowanie do: 1430, B 1500 (1-3), 1502 (1-5), 1504 (1-6), 1504 XL, 1505 (1-3), 1506 XL (szuflady typ 1), 2004 (szuflady typ 1), 2005 (szuflady typ 1), 2430
- > Ocynkowana blacha stalowa



| dług. | wys. |       | Kod     | Nr            |
|-------|------|-------|---------|---------------|
| 80    | 55   | 0,035 | 5326060 | E-3000/37-80  |
| 120   | 55   | 0,050 | 5326220 | E-3000/37-120 |

## Szafy narzędziowe

1400 L  
SZAFKA NARZĘDZIOWA**Korpus:**

- > Wymiary: wys. 970 x szer. 650 x głęb. 250 mm
- > Blacha stalowa, odporna na korozję i na zarysowania, lakierowana proszkowo, GEDORE niebieska
- > Z półkami i uchwytami narzędziowymi, np. do zestawu S 1400
- > Wraz z modulem na klucze nasadowe, grzechotkę, przedłużki itp.

**Drzwi:**

- > Blokada centralna z zamkiem bębnowym

**Szuflady:**

- > 2 szuflady (szer. 478 x głęb. 210 x wys. 46 mm)
- > 1 szuflada (szer. 478 x głęb. 210 x wys. 72 mm)

Blacha stalowa, odporna na korozję i na zarysowania, lakierowana proszkowo, GEDORE niebieska

**Opcje:**

- > Specjalne kolory i wersje na zapytanie
- > Dostawa bez narzędzi i akcesoriów



| wys. | szer. | głęb. |      | Kod     | Nr     |
|------|-------|-------|------|---------|--------|
| 970  | 650   | 250   | 33,0 | 6612600 | 1400 L |

1401 L  
SZAFKA NARZĘDZIOWA**Korpus:**

- > Wymiary: wys. 970 x szer. 650 x głęb. 250 mm
- > Blacha stalowa, odporna na korozję i na zarysowania, lakierowana proszkowo, GEDORE niebieska
- > Drzwi i korpus z otworowaniem Euro 10 x 38 mm do mocowania uchwytów narzędziowych
- > Z półkami i uchwytami narzędziowymi, np. do zestawu S 1400
- > Wraz z modulem na klucze nasadowe, grzechotkę, przedłużki itp.

**Drzwi:**

- > Blokada centralna z zamkiem bębnowym

**Szuflady:**

- > 2 szuflady (szer. 478 x głęb. 210 x wys. 46 mm)
- > 1 szuflada (szer. 478 x głęb. 210 x wys. 72 mm)

Blacha stalowa, odporna na korozję i na zarysowania, lakierowana proszkowo, GEDORE niebieska

**Opcje:**

- > Specjalne kolory i wersje na zapytanie
- > Dostawa bez narzędzi i akcesoriów



| Zawartość                        | wys. | szer. | głęb. |      | Kod     | Nr      |
|----------------------------------|------|-------|-------|------|---------|---------|
| <b>Szafa pusta</b>               | 970  | 650   | 250   | 39,0 | 5610610 | 1401 L  |
| <b>Szafa 1401 L</b>              | 970  | 650   | 250   | 34,0 | 6611550 | 1401 LH |
| <b>+ Zestaw haków 1500 HS 11</b> |      |       |       |      |         |         |

## Tablice z narzędziami

R 1500 L  
SZAFKA NARZĘDZIOWA

- > Stosowane jako wyposażenie stołu warsztatowego

**Korpus:**

- > Wymiary: wys. 890 x szer. 1810 x głęb. 170 mm
- > Blacha stalowa, odporna na korozję i na zarysowania, lakierowana proszkowo, GEDORE niebieska
- > Ściana tylna z otworowaniem Euro 10 x 38 mm do mocowania uchwytów narzędziowych

**Żaluzja:**

- > Blokada centralna z zamkiem bębnowym
- > Blacha stalowa, odporna na korozję i na zarysowania, lakierowana proszkowo, GEDORE niebieska

**Opcje:**

- > Specjalne kolory i wersje na zapytanie
- > Dostawa bez narzędzi i akcesoriów



| Zawartość                        | wys. | szer. | głęb. |      | Kod     | Nr        |
|----------------------------------|------|-------|-------|------|---------|-----------|
| <b>Szafa pusta</b>               | 890  | 1810  | 170   | 78,0 | 6617910 | R 1500 L  |
| <b>Szafa R 1500 L</b>            | 890  | 1810  | 170   | 81,2 | 6619100 | R 1500 LH |
| <b>+ Zestaw haków 1500 HS 23</b> |      |       |       |      |         |           |

1450 L  
TABLICA NARZĘDZIOWA PUSTA

- > Podstawowe wyposażenie warsztatu, garażu i majsterkowiczów
- > Przystosowana do rozbudowy we wszystkich kierunkach, z elementami dystansowymi do mocowania na ścianie
- > Stabilna blacha stalowa 1,5 mm, 4-stronnie szfazowana
- > Otworowanie czworokątne 10 x 38 mm
- > Wymiary: długość 987 x wys. 493 mm
- > GEDORE niebieski
- > Dostawa bez narzędzi

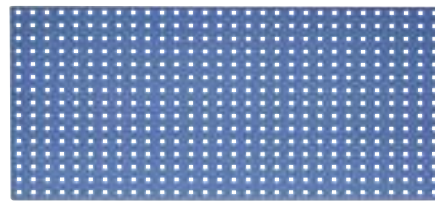

| długość | wys. |     | Kod     | Nr     |
|---------|------|-----|---------|--------|
| 987     | 493  | 5,5 | 5617110 | 1450 L |

**Haki / Uchwyty na narzędzia**

Pasują do blach perforowanych z otworami 10 x 38 mm

**1500 H 4  
HAK**

- > Z gwintem M6 do uniwersalnego przymocowania
- > Pasują do blach perforowanych z otworami 10 x 38 mm
- > Ocynkowaną



| kg    | Kod     | Nr       |
|-------|---------|----------|
| 0,026 | 1446185 | 1500 H 4 |

**1500 H 2 - 1500 H 3  
KLAMRA SPRĘŻYSTA**

- > Pasują do blach perforowanych z otworami 10 x 38 mm
- > Ocynkowaną



1500 H 2-16

| mm | Ø     | kg    | Kod     | Nr          |
|----|-------|-------|---------|-------------|
| 31 | 10-12 | 0,025 | 2008351 | 1500 H 2-10 |
| 31 | 12-16 | 0,026 | 5803760 | 1500 H 2-13 |
| 31 | 16-18 | 0,027 | 2008378 | 1500 H 2-16 |
| 44 | 23-29 | 0,028 | 5803840 | 1500 H 3    |

**1500 H 0  
HAK NA NARZĘDZIA**

prosty trzpień

- > Ø 4 mm przydatne szczególnie do wkrętek GEDORE z otworem do zawieszania
- > Pasują do blach perforowanych z otworami 10 x 38 mm
- > Ocynkowaną



| mm | Ø | kg    | Kod     | Nr          |
|----|---|-------|---------|-------------|
| 50 | 4 | 0,028 | 5803410 | 1500 H 0-50 |

**1500 H 18  
HAK NA NARZĘDZIA**

prosty trzpień

- > Pasują do blach perforowanych z otworami 10 x 38 mm
- > Ocynkowaną
- > Dostawa bez narzędzi



1500 H 18-50

| mm  | Ø | kg    | Kod     | Nr            |
|-----|---|-------|---------|---------------|
| 50  | 6 | 0,034 | 2008386 | 1500 H 18-50  |
| 100 | 6 | 0,046 | 2008394 | 1500 H 18-100 |
| 150 | 6 | 0,056 | 2008408 | 1500 H 18-150 |

**1500 H 5  
WIESZAK NA PAPIER**

- > Pasują do blach perforowanych z otworami 10 x 38 mm



| mm  | Ø | kg    | Kod     | Nr       |
|-----|---|-------|---------|----------|
| 250 | 6 | 0,094 | 5798660 | 1500 H 5 |

**1500 H 1  
HAK NA NARZĘDZIA**

pochyłe zaczepianie

- > Pasują do blach perforowanych z otworami 10 x 38 mm
- > Ocynkowaną



| mm | Ø | kg    | Kod     | Nr          |
|----|---|-------|---------|-------------|
| 50 | 4 | 0,028 | 5803680 | 1500 H 1-50 |

**1500 H 29  
HAK NA NARZĘDZIA**

pochyłe zaczepianie

- > Pasują do blach perforowanych z otworami 10 x 38 mm
- > Ocynkowaną
- > Dostawa bez narzędzi



1500 H 29-50

| mm  | Ø | kg    | Kod     | Nr            |
|-----|---|-------|---------|---------------|
| 50  | 6 | 0,034 | 2008572 | 1500 H 29-50  |
| 100 | 6 | 0,046 | 2008580 | 1500 H 29-100 |

**1500 H 30  
HAK NA NARZĘDZIA**

do kluczy nasadkowych

- > Pasują do blach perforowanych z otworami 10 x 38 mm
- > Ocynkowaną



| długość | L  | Ø | kg    | Kod     | Nr        |
|---------|----|---|-------|---------|-----------|
| 15      | 40 | 6 | 0,034 | 2008599 | 1500 H 30 |

**1500 H 20  
HAK NA NARZĘDZIA**

pionowe zaczepienie

- > Pasują do blach perforowanych z otworami 10 x 38 mm
- > Ocynkowaną
- > Dostawa bez narzędzi



1500 H 20-35

| mm  | Ø | kg    | Kod     | Nr            |
|-----|---|-------|---------|---------------|
| 35  | 6 | 0,034 | 1879162 | 1500 H 20-35  |
| 75  | 6 | 0,046 | 2008440 | 1500 H 20-75  |
| 135 | 6 | 0,056 | 2008459 | 1500 H 20-135 |

## 1500 H 39

### UCHWYT NA NARZĘDZIA

na szczytce

- Pasują do blach perforowanych z otworami 10 x 38 mm
- Ocynkowaną
- Dostawa bez narzędzi



|       | Kod     | Nr        |
|-------|---------|-----------|
| 0,065 | 2656582 | 1500 H 39 |

## 1500 H 19

### HAK NA NARZĘDZIA

podwójny, prosty trzpień

- Pasują do blach perforowanych z otworami 10 x 38 mm
- Ocynkowaną
- Dostawa bez narzędzi



1500 H 19-50

| «mm» | ∅ |       | Kod     | Nr            |
|------|---|-------|---------|---------------|
| 50   | 6 | 0,074 | 2008416 | 1500 H 19-50  |
| 100  | 6 | 0,098 | 2008424 | 1500 H 19-100 |
| 150  | 6 | 0,118 | 2008432 | 1500 H 19-150 |

## 1500 H 21

### HAK NA NARZĘDZIA

podwójny, pionowe zaczepienie

- Dla młotków i grzechotek
- Pasują do blach perforowanych z otworami 10 x 38 mm
- Ocynkowaną
- Dostawa bez narzędzi



1500 H 21-50

| «mm» | ∅ |       | Kod     | Nr           |
|------|---|-------|---------|--------------|
| 35   | 6 | 0,076 | 2008475 | 1500 H 21-35 |
| 50   | 6 | 0,080 | 1879170 | 1500 H 21-50 |
| 75   | 6 | 0,090 | 2008483 | 1500 H 21-75 |

## 1500 H 22

### UCHWYT NA NARZĘDZIA

na szczytce

- Pasują do blach perforowanych z otworami 10 x 38 mm
- Ocynkowaną
- Dostawa bez narzędzi



1500 H 22-55

| szer. | głęb. |       | Kod     | Nr           |
|-------|-------|-------|---------|--------------|
| 35    | 20    | 0,062 | 2008491 | 1500 H 22-35 |
| 55    | 20    | 0,066 | 1879189 | 1500 H 22-55 |

## 1500 H 31

### UCHWYT OKRĄGŁY

- Pasują do blach perforowanych z otworami 10 x 38 mm
- Ocynkowaną
- Dostawa bez narzędzi



| szer. | dług. |       | Kod     | Nr        |
|-------|-------|-------|---------|-----------|
| 27    | 65    | 0,068 | 2008602 | 1500 H 31 |

## 1500 H 23

### UCHWYT NA NARZĘDZIA NA WKRĘTARKE AKUMULATOROWĄ

- Pasują do blach perforowanych z otworami 10 x 38 mm
- Ocynkowaną
- Dostawa bez narzędzi



1500 H 23-40

| ∅  |       | Kod     | Nr           |
|----|-------|---------|--------------|
| 40 | 0,068 | 2008513 | 1500 H 23-40 |
| 60 | 0,060 | 1879197 | 1500 H 23-60 |

## 1500 H 33

### WSPORNIKI NA RURY

- Pasują do blach perforowanych z otworami 10 x 38 mm
- Hak 35 mm szeroki
- Powłoka proszkowa
- Dostawa bez narzędzi



1500 H 33-60

| szer. | wys. | głęb. | ∅   |       | Kod     | Nr            |
|-------|------|-------|-----|-------|---------|---------------|
| 58    | 67   | 74    | 60  | 0,114 | 2008629 | 1500 H 33-60  |
| 58    | 96   | 114   | 100 | 0,156 | 2008637 | 1500 H 33-100 |

## 1500 H 24

### UCHWYT NA NARZĘDZIA

wkrętakowe

- Pasują do blach perforowanych z otworami 10 x 38 mm
- Powłoka proszkowa
- Dostawa bez narzędzi



1500 H 24-6

| Wykonanie     |       | Kod     | Nr           |
|---------------|-------|---------|--------------|
| dla 6 części  | 0,100 | 1879200 | 1500 H 24-6  |
| dla 12 części | 0,400 | 2008548 | 1500 H 24-12 |

## 1500 H 34-14

### UCHWYT NA WIERTŁA

z 14 otworami

- Pasują do blach perforowanych z otworami 10 x 38 mm
- Z 14 otworami, Średnice: po 2x 3,0 4,0 6,5 7,5 8,5 16,5 mm, po 1x 10,5 12,5 mm
- Powłoka proszkowa
- Dostawa bez narzędzi



| szer. | wys. | głęb. |       | Kod     | Nr           |
|-------|------|-------|-------|---------|--------------|
| 200   | 60   | 37    | 0,200 | 2008645 | 1500 H 34-14 |



## 1500 H 27

### UCHWYT NA KLUCZE NASADOWE

- > Dla 11 części
- > Średnice otworów 10x 25 mm oraz 1x 27,5 mm
- > Pasują do blach perforowanych z otworami 10 x 38 mm
- > Powłoka proszkowa
- > Dostawa bez narzędzi



| szer. | wys. | głęb. |       | Kod     | Nr        |
|-------|------|-------|-------|---------|-----------|
| 352   | 60   | 54    | 0,500 | 1920634 | 1500 H 27 |

## 1500 H 25-3

### UCHWYT NA NARZĘDZIA

na 3 pojemniki aerozolu

- > Pasują do blach perforowanych z otworami 10 x 38 mm
- > Powłoka proszkowa
- > Dostawa bez narzędzi



| szer. | Ø  |       | Kod     | Nr          |
|-------|----|-------|---------|-------------|
| 300   | 70 | 0,600 | 1879219 | 1500 H 25-3 |

## 1500 H 37

### UCHWYT NA KLUCZE MASZYNOWE

- > Pasują do blach perforowanych z otworami 10 x 38 mm
- > Dla 8 kluczy Nr 1 B, 2, 4, 6, 7, 7 R, 7 UR
- > Powłoka proszkowa
- > Dostawa bez narzędzi



| szer. | wys. | głęb. |       | Kod     | Nr        |
|-------|------|-------|-------|---------|-----------|
| 124   | 66   | 145   | 0,220 | 2008696 | 1500 H 37 |

## 1500 H 38

### UCHWYT NA KLUCZE MASZYNOWE

- > Pasują do blach perforowanych z otworami 10 x 38 mm
- > Dla 10 kluczy Nr 2, 6
- > Powłoka proszkowa
- > Dostawa bez narzędzi



1500 H 38

| szer.  | wys. | głęb. |       | Kod     | Nr        |
|--------|------|-------|-------|---------|-----------|
| 75-147 | 227  | 60    | 0,400 | 1920626 | 1500 H 38 |

## 1500 H 28

### PÓŁKA

- > Pasują do blach perforowanych z otworami 10 x 38 mm
- > Powłoka proszkowa



| szer. | wys. | głęb. |       | Kod     | Nr        |
|-------|------|-------|-------|---------|-----------|
| 496   | 168  | 303   | 3,000 | 1933191 | 1500 H 28 |

## 1500 H 9

### KORYTKO DO ODKŁADANIA

- > Pozwala stałe na wolny dostęp do narzędzi
- > Pasują do blach perforowanych z otworami 10 x 38 mm

1500 H 9-75



| szer. | wys. | głęb. |       | Kod     | Nr           |
|-------|------|-------|-------|---------|--------------|
| 456   | 50   | 75    | 0,854 | 1446924 | 1500 H 9-75  |
| 456   | 50   | 100   | 0,854 | 5792540 | 1500 H 9-100 |

## 1500 H 10

### KORYTKO DO ODKŁADANIA

- > Podzielone na 4 części, na drobne elementy użytku codziennego
- > Pasują do blach perforowanych z otworami 10 x 38 mm



| szer. | wys. | głęb. |       | Kod     | Nr            |
|-------|------|-------|-------|---------|---------------|
| 456   | 50   | 100   | 0,840 | 5792620 | 1500 H 10-100 |

## VS 19 H

### KORYTKO NA NARZĘDZIA

- > Na klucze nasadkowe
- > Pasują do blach perforowanych z otworami 10 x 38 mm
- > Wymiary: szer. 570 x głęb. 25-45 mm
- > Z blachy stalowej, GEDORE niebieski



| szer. | głęb. |       | Kod     | Nr      |
|-------|-------|-------|---------|---------|
| 570   | 25-45 | 0,550 | 5152640 | VS 19 H |

## VS 245 H

### UCHWYT PRZECINAKÓW, PUSTY

- > Do 6 przecinaków
- > Pasują do blach perforowanych z otworami 10 x 38 mm
- > Wymiary: szer. 195 x wys. 95 x głęb. 22 mm
- > Z blachy stalowej, GEDORE niebieski



| szer. | wys. | głęb. |       | Kod     | Nr       |
|-------|------|-------|-------|---------|----------|
| 195   | 95   | 22    | 0,300 | 5456270 | VS 245 H |

## VS 1582



























### KORYTKO DO ODKŁADANIA

- > Pasują do blach perforowanych z otworami 10 x 38 mm



| szer. | wys. | głęb. |       | Kod     | Nr        |
|-------|------|-------|-------|---------|-----------|
| 320   | 100  | 90    | 1,118 | 5150270 | VS 1582-3 |

## PRZEGLĄD ZAWARTOŚCI HAKÓW I UCHWYTÓW NARZĘDZIOWYCH 1500 HS

| Nr            | Kod     | Nr  | 1500    | 1500    | 1500    | 1500    | 1500    | 1504    | 1585    | 1500    | 1500    | 1500    | 1500    |
|---------------|---------|---|---------|---------|---------|---------|---------|---------|---------|---------|---------|---------|---------|
|               |         |   | HS 11   | HS 14   | HS 17   | HS 23   | HS 28   | HS      | HS      | HS-1150 | HS-1006 | HS-1023 | HS-1090 |
| Kod           |         | kg  | 5799980 | 5802010 | 5804060 | 5804220 | 2008742 | 5802440 | 5801550 | 2656892 | 2656884 | 2656906 | 2656914 |
|               |         |   | 2,680   | 2,388   | 3,514   | 4,958   | 1,768   | 1,958   | 0,654   | 3,056   | 19,516  | 3,269   | 8,284   |
| 1500 H 0-50   | 5803410 |    | 14      | 6       | 15      | 17      |         | 13      |         | 3       | 5       | 5       | 11      |
| 1500 H 1-50   | 5803680 |    | 23      | 20      | 32      | 43      |         | 13      | 10      | 12      | 39      | 35      | 15      |
| 1500 H 2-10   | 2008351 |    |         |         |         |         |         |         |         | 4       |         | 5       | 6       |
| 1500 H 2-13   | 5803760 |    | 1       | 6       | 4       | 12      |         |         | 5       |         |         |         |         |
| 1500 H 3      | 5803840 |    | 2       | 1       | 2       | 10      |         |         | 5       | 1       | 11      | 2       | 2       |
| 1500 H 9-75   | 1446924 |    |         |         |         |         |         |         |         |         | 19      | 2       | 7       |
| 1500 H 20-35  | 1879162 |    |         |         |         |         | 4       |         |         |         |         |         |         |
| 1500 H 20-75  | 2008440 |    |         |         |         |         | 2       |         |         |         |         |         |         |
| 1500 H 20-135 | 2008459 |    |         |         |         |         | 2       |         |         |         |         |         |         |
| 1500 H 21-35  | 2008475 |    |         |         |         |         | 6       |         |         |         |         |         |         |
| 1500 H 22-35  | 2008491 |   |         |         |         |         | 2       |         |         |         |         |         |         |
| 1500 H 23-40  | 2008513 |  |         |         |         |         | 1       |         |         |         |         |         |         |
| 1500 H 24-6   | 1879200 |  |         |         |         |         | 1       |         |         |         |         |         |         |
| 1500 H 27     | 1920634 |  |         |         | 1       |         |         |         |         |         |         |         |         |
| 1500 H 29-50  | 2008572 |  |         |         |         |         | 3       |         |         | 17      | 10      |         | 3       |
| 1500 H 29-50  | 2008580 |  |         |         |         |         | 3       |         |         |         |         |         |         |
| 1500 H 30     | 2008599 |  |         |         |         |         |         |         |         |         | 30      |         |         |
| 1500 H 31     | 2008602 |  |         |         |         |         | 2       |         |         |         |         |         |         |
| 1500 H 34-14  | 2008645 |  |         |         |         |         | 1       |         |         |         |         |         |         |
| 1500 H 37     | 2008696 |  |         |         |         |         | 1       |         |         |         |         |         | 4       |
| 1500 H 38     | 1920626 |  | 1       |         | 1       | 1       |         |         |         |         |         |         |         |
| 1500 H 39     | 2656582 |  |         |         |         |         |         |         |         | 2       | 6       | 4       | 6       |
| VS 245 H      | 5456270 |  | 1       | 1       | 2       | 1       |         | 2       |         | 6       |         |         |         |
| VS 19 H       | 5152640 |  |         | 1       | 1       | 1       |         |         |         |         |         |         |         |
| H 6-8 B       | 5079110 |  |         | 1       |         |         |         |         |         |         |         |         |         |
| H 6-12 B      | 5079540 |  |         |         |         |         |         | 1       |         |         |         |         |         |

H 6  
UCHWYTY

> Do zestawu kluczy szczękowych dwustronnych nr 6

> Pasują do blach perforowanych z otworami 10 x 38 mm



H 6-8 B



H 6-12 B





H 6-8 L



H 6-12 L



E-PH 6-12 L

| Opis                                     | szer. | wys. | głęb. |  | Kod     | Nr       | Opis                                      | szer. | wys. | głęb. |  | Kod     | Nr          |
|--|-------|------|-------|---|---------|----------|---|-------|------|-------|---|---------|-------------|
| Pusty uchwyt blaszany, na 8 kluczy nr 6  | 390   | 140  | 15    | 0,372   | 5079110 | H 6-8 B  | Uchwyt z tworzywa na 12 kluczy nr 6       | 325   | 100  | 57    | 0,270   | 5070160 | H 6-12 L    |
| Uchwyt blaszany na 12 kluczy nr 6        | 600   | 170  | 15    | 0,655   | 5079540 | H 6-12 B | Pusty uchwyt plastikowy na 8 kluczy nr 6  |       |      |       | 0,018   | 5073930 | E-PH 6-8 L  |
| Pusty uchwyt plastikowy na 8 kluczy nr 6 | 250   | 70   | 57    | 0,154   | 5070080 | H 6-8 L  | Pusty uchwyt plastikowy na 12 kluczy nr 6 |       |      |       | 0,038   | 5074070 | E-PH 6-12 L |





# GEDORE WORKMO - MOBILNY SYSTEM ZAPEWNIĄCY PORZĄDEK PODCZAS TRANSPORTU I PRACY

Mobilne stacje robocze - dla maksymalnej elastyczności i bezpieczeństwa



- > Łączy transport, porządek i pracę – w ergonomiczny i efektywny sposób
- > Modułowa konstrukcja zapewnia szybkie rozłożenie na przenośne jednostki
- > Wielofunkcyjność – dzięki rozwiązaniom systemowym
- > Idealny dla wszystkich, którzy potrzebują elastycznego i mobilnego miejsca pracy
- > Pojedyncze moduły lub bezpośrednio jako wózek/stacja robocza z narzędziami
- > Mobilna i profesjonalna praca przy użyciu inteligentnych rozwiązań!
- > Lekkie i zabezpieczające ładunek

## Zindywidualizowane

- > System WorkMo dokładnie dostosuje się do wymagań twojego dnia roboczego
- > Sprzęt narzędziowy/wyposażenie można także uporządkować według własnego uznania z pomocą konfiguratora z tworzywa piankowego

## Kompatybilne

- > Dzięki systemowi Sortimo® L-BOXX®
- > Dzięki modułowemu systemowi narzędzi GEDORE 1500 ES/1500 CT

## Elastyczne

- > Możliwość łączenia i rozłączania w każdej chwili (z rolkami, płytą roboczą itd.)
- > Inne moduły systemowe – zob. Sortimo®

## Stabilne

- > Stabilne manipulowanie – bezpieczne zamykanie – z długim okresem użytkowania
- > Z zaokrąglonymi krawędziami z tworzywa sztucznego, w celu ochrony przed uderzeniem i zadrapaniem



### Lekkie

- > Niewielka masa własna dzięki mieszance tworzywa sztucznego z aluminium
- > Ergonomiczna wysokość robocza



### Wyposażenie szuflad

- > Idealne do wyposażenia modułów WorkMo narzędziami GEDORE – Należy pamiętać o określonych szerokościach szuflad:

- > B2 = maks. 2 x 1/3 modułu



- > B3 = maks. 4 x 1/3 modułu



Nie jest częścią dostarczanego zestawu



1110 WM 221 + 1110 WM 24



## MODUŁY CT

>105

- > Do indywidualnego wyposażenia

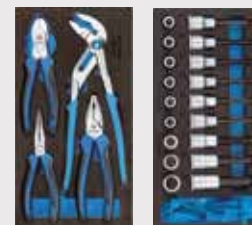



## 1110 WMW-2 WÓZEK NARZĘDZIOWY WORKMO B2



- > Modułowy wózek narzędziowy
- > Składa się z: 1110 WM 24, 1110 WM 221, 1110 WMR 23 i 1110 WMHP 2
- > Przesuwane jako kompletna jednostka i każdy moduł przenoszony pojedynczo
- > Idealne do transportu z warsztatu do różnorodnych miejsc pracy
- > 6 szuflad w pełni wysuwanych, odpowiednich do modułów GEDORE 1500 ES/1500 CT
- > Do 2x moduły 1/3 lub 1x moduł 2/3
- > Przegródka z blokadą do GEDORE L-BOXX® 136 nr 1100 L (nie jest częścią dostarczanego zestawu)
- > Lekki i stabilny materiał z aluminium i tworzywa sztucznego
- > Przesuwany dzięki płozom na rolkach z 4 kółkami wysokiej jakości, z czego 2 z ustalaczem
- > Drewniana płyta robocza do prac montażowych na miejscu
- > **Kompatybilne z narzędziami samochodowymi Sortimo® i zabezpieczeniem ładunku**
- > **Testowane pod kątem uderzeń**
- > Wymiary: szer. 526 x głęb. 396 x wys. 1172 mm
- > **Niewielka masa** (Do 50% lżejszy niż porównywalne rozwiązania!)



opcjonalnie: 1100 L L-BOXX® 136  
(nie jest częścią dostarczanego zestawu)

## 1110 WMW-3 WÓZEK NARZĘDZIOWY WORKMO B3



- > Modułowy wózek narzędziowy
- > Składa się z: 1110 WM 34, 1110 WM 321, 1110 WMR 23 i 1110 WMHP 3
- > Przesuwane jako kompletna jednostka i każdy moduł przenoszony pojedynczo
- > Idealne do transportu z warsztatu do różnorodnych miejsc pracy
- > 6 szuflad w pełni wysuwanych, odpowiednich do modułów GEDORE 1500 ES/1500 CT
- > Do 4x moduły 1/3 lub 2x moduły 2/3
- > Przegródka z blokadą do GEDORE L-BOXX® 136 nr 1100 L oraz do GEDORE S-BOXX® nr 1110 WMSB 3 (obie nie są częścią dostarczanego zestawu)
- > Lekki i stabilny materiał z aluminium i tworzywa sztucznego
- > Przesuwany dzięki płozom na rolkach z 4 kółkami wysokiej jakości, z czego 2 z ustalaczem
- > Drewniana płyta robocza do prac montażowych na miejscu
- > **Kompatybilne z narzędziami samochodowymi Sortimo® i zabezpieczeniem ładunku**
- > **Testowane pod kątem uderzeń**
- > Wymiary: szer. 789 x głęb. 396 x wys. 1172 mm
- > **Niewielka masa** (Do 50% lżejszy niż porównywalne rozwiązania!)



opcjonalnie: 1100 L L-BOXX® 136 / 1110 WMSB 3 S-BOXX®  
(nie jest częścią dostarczanego zestawu)

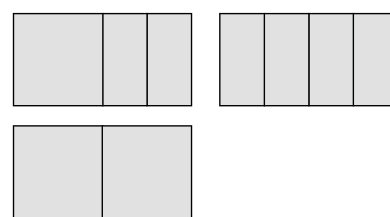
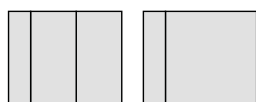

| szer. | głęb. | wys. |      | Kod     | Nr         |
|-------|-------|------|------|---------|------------|
| 526   | 396   | 1172 | 42,6 | 2954435 | 1110 WMW-2 |

| szer. | głęb. | wys. |      | Kod     | Nr         |
|-------|-------|------|------|---------|------------|
| 789   | 396   | 1172 | 52,8 | 2954443 | 1110 WMW-3 |

## GEDORE WorkMo - moduły systemowe

## 1110 WM 24

MODUŁ SKRZYNIKI NARZĘDZIOWEJ  
WORKMO B2

4 szuflady H6

- > 4 szuflady w pełni wysuwane, odpowiednie do modułów GEDORE 1500 ES/1500 CT
- > Lekki i stabilny materiał z aluminium i tworzywa sztucznego
- > Kompatybilne z narzędziami samochodowymi Sortimo® i zabezpieczeniem ładunku
- > Testowane pod kątem uderzeń
- > Nośność na szufladę 30 kg
- > Wymiary: szer. 526 x głęb. 396 x wys. 506 mm
- > Wymiary wewnętrzne szuflady: szer. 418 x głęb. 314 x wys. 89 mm

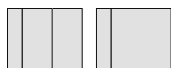

| szer. | głęb. | wys. |      | Kod     | Nr         |
|-------|-------|------|------|---------|------------|
| 526   | 396   | 506  | 18,6 | 2954311 | 1110 WM 24 |

## 1110 WM 221

MODUŁ SKRZYNIKI NARZĘDZIOWEJ  
WORKMO B2

2 szuflady H6, przegródka do L-BOXX®

- > 2 szuflady w pełni wysuwane, odpowiednie do modułów GEDORE 1500 ES/1500 CT
- > Przegródka z blokadą do GEDORE L-BOXX® 136 nr 1100 L (nie jest częścią dostarczanego zestawu)
- > Lekki i stabilny materiał z aluminium i tworzywa sztucznego
- > Kompatybilne z narzędziami samochodowymi Sortimo® i zabezpieczeniem ładunku
- > Testowane pod kątem uderzeń
- > Nośność na szufladę 30 kg
- > Wymiary: szer. 526 x głęb. 396 x wys. 506 mm
- > Wymiary wewnętrzne szuflady: szer. 418 x głęb. 314 x wys. 89 mm



| szer. | głęb. | wys. |      | Kod     | Nr          |
|-------|-------|------|------|---------|-------------|
| 526   | 396   | 506  | 17,2 | 2954338 | 1110 WM 221 |

## 1110 WM 34

MODUŁ SKRZYNIKI NARZĘDZIOWEJ  
WORKMO B3

4 szuflady H6

- > 4 szuflady w pełni wysuwane, odpowiednie do modułów GEDORE 1500 ES/1500 CT
- > Lekki i stabilny materiał z aluminium i tworzywa sztucznego
- > Kompatybilne z narzędziami samochodowymi Sortimo® i zabezpieczeniem ładunku
- > Testowane pod kątem uderzeń
- > Nośność na szufladę 60 kg
- > Wymiary: szer. 789 x głęb. 396 x wys. 506 mm
- > Wymiary wewnętrzne szuflady: szer. 660 x głęb. 314 x wys. 89 mm



| szer. | głęb. | wys. |      | Kod     | Nr         |
|-------|-------|------|------|---------|------------|
| 789   | 396   | 506  | 24,1 | 2954346 | 1110 WM 34 |

## 1110 WM 321

MODUŁ SKRZYNIKI NARZĘDZIOWEJ  
WORKMO B3

2 szuflady H6, przegródka do L-BOXX® + S-BOXX®

- > 2 szuflady w pełni wysuwane, odpowiednie do modułów GEDORE 1500 ES/1500 CT
- > Przegródka z blokadą do GEDORE L-BOXX® 136 nr 1100 L oraz do GEDORE S-BOXX® nr 1110 WMSB 3 (obie nie są częścią dostarczanego zestawu)
- > Lekki i stabilny materiał z aluminium i tworzywa sztucznego
- > Kompatybilne z narzędziami samochodowymi Sortimo® i zabezpieczeniem ładunku
- > Testowane pod kątem uderzeń
- > Nośność na szufladę 60 kg
- > Wymiary: szer. 789 x głęb. 396 x wys. 506 mm
- > Wymiary wewnętrzne szuflady: szer. 660 x głęb. 314 x wys. 89 mm



| szer. | głęb. | wys. |      | Kod     | Nr          |
|-------|-------|------|------|---------|-------------|
| 789   | 396   | 506  | 20,1 | 2954354 | 1110 WM 321 |



## 1110 WMHP 2

### PŁYTA ROBOCZA DREWNIANA



do WorkMo B2

- > Sklejka bukowa Multiplex o grubości 20 mm
- > Do połączenia na kliknięcie ze skrzynkami WorkMo B2, aby uzyskać płaską powierzchnię roboczą
- > Wymiary: szer. 571 x głęb. 426 x wys. 41 mm



| szer. | głęb. | wys. |     | Kod     | Nr          |
|-------|-------|------|-----|---------|-------------|
| 571   | 426   | 41   | 3,8 | 2954362 | 1110 WMHP 2 |

## 1110 WMHP 3

### PŁYTA ROBOCZA DREWNIANA



do WorkMo B3

- > Sklejka bukowa Multiplex o grubości 20 mm
- > Do połączenia na kliknięcie ze skrzynkami WorkMo B3, aby uzyskać płaską powierzchnię roboczą
- > Wymiary: szer. 834 x głęb. 426 x wys. 41 mm



| szer. | głęb. | wys. |     | Kod     | Nr          |
|-------|-------|------|-----|---------|-------------|
| 834   | 426   | 41   | 5,6 | 2954370 | 1110 WMHP 3 |

## 1110 WMS 23

### SYSTEM ZAMYKANIA

do WorkMo B2+B3

- > Zabezpieczenie przed wyjęciem szuflad i systemów BOXX®
- > Zabezpiecza narzędzia przed nieupoważnionym dostępem



|       | Kod     | Nr          |
|-------|---------|-------------|
| 0,920 | 2954389 | 1110 WMS 23 |

## 1110 WMR 23

### PŁOZY NA KÓŁKACH, PARA

do WorkMo B2+B3

- > Sprawia, że moduły skrzynek roboczych można przesuwać
- > 4 sterowne kółka, z czego 2 z ustalaczem



|     | Kod     | Nr          |
|-----|---------|-------------|
| 3,0 | 2954397 | 1110 WMR 23 |

## 1110 WMT 23

### ZESTAW PRZEGRÓDEK METALOWYCH

do szuflad WorkMo B2+B3

- > Do podziału szuflad skrzynki
- > 3 podłużne i uchwyty mocujących



|       | Kod     | Nr          |
|-------|---------|-------------|
| 0,250 | 2954419 | 1110 WMT 23 |

## 1110 WMSB 3

### S-BOXX® B3

z wziernikiem kontrolnym

- > Wziernik do szybkiej kontroli wzrokowej zawartości
- > Idealne do przechowywania materiałów zużytych, np. śrub
- > Nośność 12 kg
- > Wymiary: szer. 147 x głęb. 351 x wys. 153 mm



| szer. | głęb. | wys. |       | Kod     | Nr          |
|-------|-------|------|-------|---------|-------------|
| 147   | 351   | 153  | 0,500 | 2954427 | 1110 WMSB 3 |